



Luesma & Vega

2018



Diseñamos elementos funcionales que ayudan a comunicar y representar el discurso del chef

Luesma & Vega es un estudio de diseño y producción especializado en vajillas de alta gastronomía, fundado por Ester Luesma y Xavier Vega.

El estudio es innovador en técnicas de producción artesanales y el vidrio es el material protagonista.

El proceso de creación slow design permite que cada una de las piezas que componen una serie sean únicas y mantengan la coherencia formal, presentando pequeñas variaciones respondiendo así a nuestra filosofía.

La experiencia en el diseño de vajillas se gestó en la colaboración con Ferran Adrià, trabajando codo a codo con el equipo de El Bulli desde el año 2004 hasta el cierre en el 2011.

Cada año algunas de las piezas desarrolladas para reconocidos chefs se incorporan al catálogo general.

Restaurantes de alta cocina como El Celler de Can Roca, Quique Dacosta, Diverxo, Azurmendi, Arzak, Mugaritz y muchos otros nos han confiado sus ideas y proyectos.



“Su innegable calidad y su tremenda creatividad nos han abierto muchos caminos”

Albert Adrià

Ester Luesma y Xavier Vega
inician su recorrido como Luesma & Vega en 1991, introduciendo nuevas
técnicas del vidrio en nuestro país como la vitrofusión y el
termoconformado avanzado.

Hasta el año 2010 el estudio se dedica a la producción de objetos y
esculturas en vidrio, colaboran con decoradores y diseñan obras
conmemorativas y premios para entidades.

En el 2004 les visita el equipo de El Bulli
y les invitan a formar parte del grupo de diseño para el desarrollo de su
vajilla.

En el año 2010, debido al gran interés
de grandes chefs en este trabajo,
Luesma & Vega decide especializarse en el desarrollo y producción de
vajillas a medida para alta gastronomía.

El estudio realiza las colecciones
para el restaurante Miramar de Paco Pérez desde el año 2011,
proyectos para El Celler de Can Roca como "el Somni" o la colección para
el restaurante Koy Shunka de Hideki Matsuhisa que recibe el premio
internacional de diseño ESDI-CIDIC en el 2012.

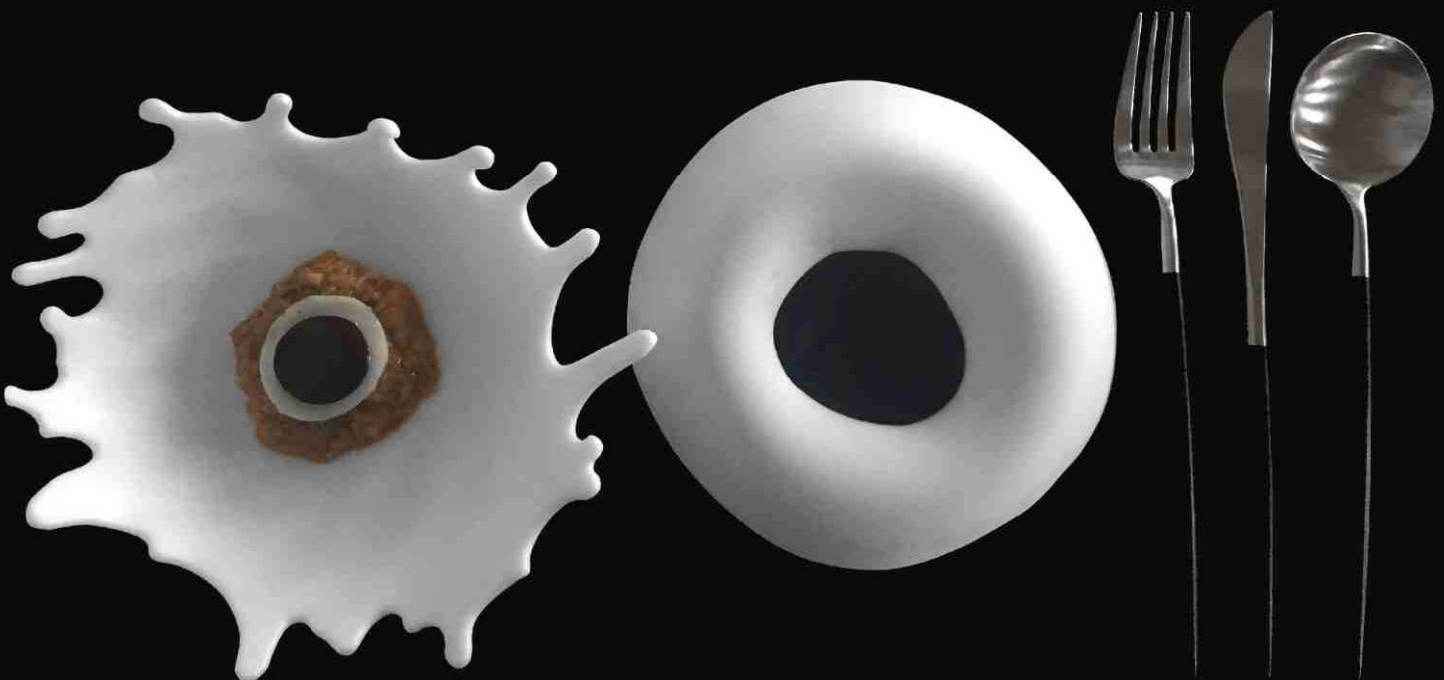

“Vajillas modeladas con la pasión de dos personas que plasman pequeños sueños”

Paco Pérez

Las vajillas responden a un completo briefing funcional, deben ser resistentes al uso y los procesos térmicos habituales, al lavado industrial, resolver las necesidades del equipo de sala, apilables, cómodas e inteligentes.

En el aspecto comunicativo las vajillas son exclusivas para cada proyecto, haciendo que cada experiencia gastronómica sea única y diferente.

La creación personalizada mano a mano con el chef permite obtener una vajilla que enmarca con precisión la obra del creador gastronómico.

Los recientes estudios en gastrofísica realizados con algunas piezas en la universidad de Oxford demuestran la influencia en la percepción de los sabores y en una mejor valoración de la experiencia, respondiendo mejor a las expectativas de los clientes de alta gastronomía.



Series

Botánica
Cirklo
Cirklo Manglar
Clots
Clovas
Corneto
Cucharas
Drap
Espina
Golf
Hojas
Icestone
Irisat
Makintosh
Martina
Meteorito / Caña
Mix
Muna
Neo Barroque
Niu
Rocks
Roth
Satin
Skitx
Suna
Tauleta
Varpa
Velvet
Vitta Vintage
Wrinkled
ZigZag

Botánica

Después de la “fossilización” de espinas pensamos y ¿por qué no probarlo con vegetales?

Después de muchas pruebas hemos seleccionado aquellas fossilizaciones más interesantes.

La impresión de hojas reales en el vidrio da como resultado unas ilustraciones delicadas, orgánicas, con belleza oriental y siempre diferentes.

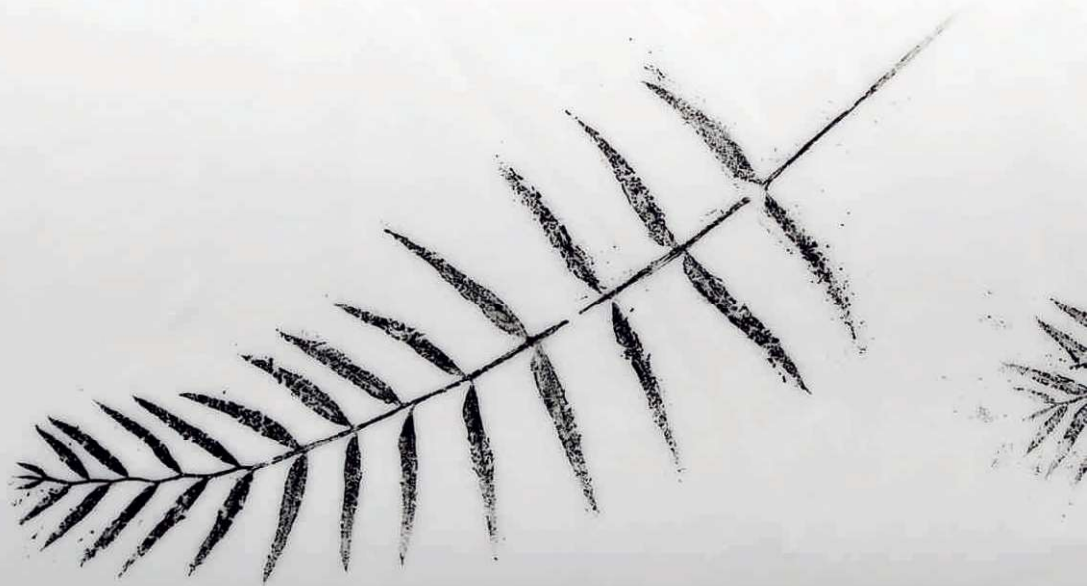

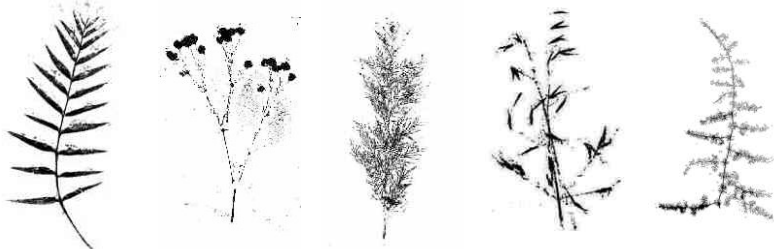

Takayuki Tamiya, France, Foto de Patrick Gauttey

<p>Bandeja 4 lados levantados</p> <p>BO-S02 - 10x24cm BO-S06 - 15x30cm BO-S07 - 15x40cm BO-S09 - 20x30cm</p>	<p>Bandeja 1 lado levantado</p> <p>BO-L01 9x20cm BO-L03 11x30cm BO-L05 17x25cm</p>	<p>Platos redondos</p> <p>La serie Botánica disponible en todos los tamaños de nuestro sistema, platos hondos, boles y llanos (mirar anexo)</p>
<p>Botanica, BO-textura muna con plantas u hojas fosilizadas</p> <p>Colores: Grosor de 3mm Blanco -W01 Negro -W02</p>	<p>Modelos de hojas a escoger</p>  <p>1 2 3 4 5</p>	

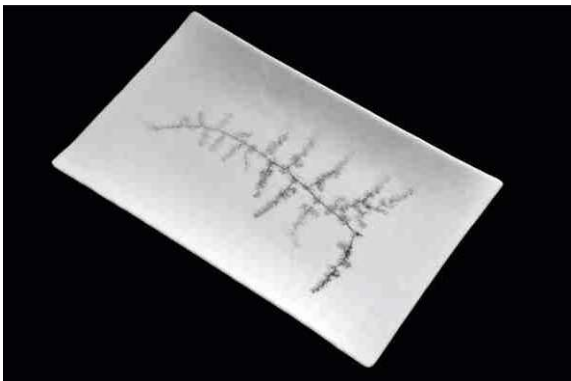

BO-S06-W01-5 Bandeja 15x30cm blanca con hoja nº 5



BO-FS06-W01-5 Plato hondo 24cm ø blanco con hoja nº 3



BO-S07-W01-4 Bandeja 15x40cm blanca hoja nº4

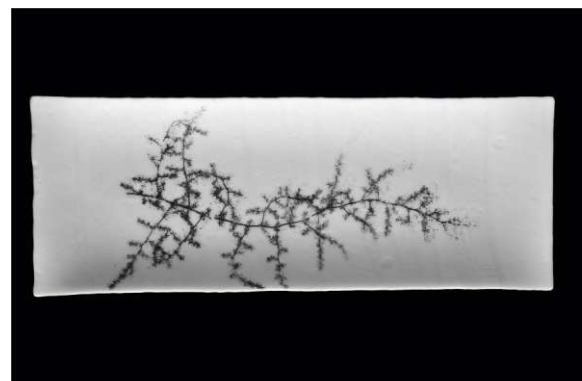

BO-S07-W01-5 Bandeja 15x40cm blanca hoja nº5

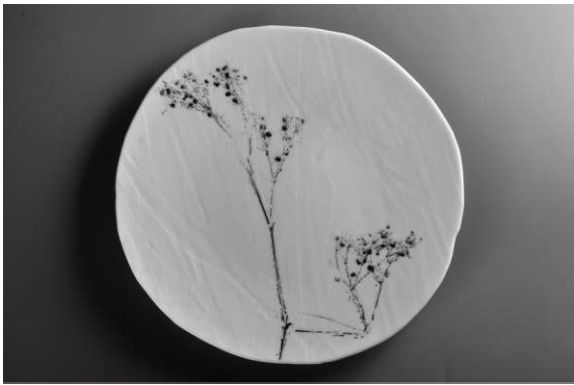

Ejemplos de una partida de plato BO-P06-W01 de 27cm ø con la planta nº 2
Cada unidad es diferente

Cirklo

Cirklo es "círculo" en esperanto y es producto de la investigación en nuevos procesos de termoconformado del vidrio.

Cirklo es un depósito hondo con ondas alrededor que recuerdan la caída de un tejido. El centro del plato puede ser brillante para que la cuchara no haga ruido y también puede ser satinado si se desea.



<p>Cirklo, Ci-</p> <p>Ci-B01 interior 12cm Ci-B02 interior 14cm Ci-B03 interior 20cm</p>	<p>Colores:</p> <ul style="list-style-type: none"> -S01 blanco -S02 negro -B60 irisado arcoiris -B61 irisado dorado -B62 irisado plateado <p>-W02M01 Centro velvet dorado y negro satinado</p>	<p>Centro satinado</p> <p>En las opciones en color blanco y negro el centro de la pieza se realiza en brillante, pero pueda ser satinado como el resto de la pieza.</p>
--	---	---



CI-B01-01 Cirklo de 12cm color blanco centro brillante



CI-B02-B60 Cirklo de 14cm color irisado



CI-B03-02 Cirklo de 20cm color negro, centro brillante



Ci-B02 y Ci-B03-W02M01-BS Cirklo de 14 y 20cm Ø Centro velvet dorado y negro satinado



Esteban Jauregui para Tradissimo & Ingredissimo, 2015.



Dos Palillos, Albert Raurich, Barcelona

Cirklo Manglar

Manglar es un pódium para presentar bocados.
La parte superior puede ser plana u honda.
El primero se realizó para Astrid & Gastón en el 2014

Cirklo, Ci	Colores:
Ci-M02- Manglar bol 12,5cm Ø x11cm altura	-S01 Blanco -S02 Negro
Ci-M04- Manglar superficie plana 12,5cm Ø x11cm altura	



Takayama, restaurante Krésios, Italia



Ci-M02-S01 Manglar bol 12,5cm Ø x11cm altura
blanco satinado, centro brillante



Decoding Dom Pérignon, elBulli Foundation



Ci-M04-S01 Manglar superficie plana
12,5cm Ø x11cm altura blanco satinado

Clots

Nuevos formatos de degustación necesitan nuevos soportes.
Los snacks con formas esféricas no se sujetan bien en un plato llano.

La serie "clots" ayuda a servir snacks semiesféricos, bolas y otros tipos de formatos, como las ostras.

Airbags, Restaurant Tickets, Albert Adrià, Barcelona.



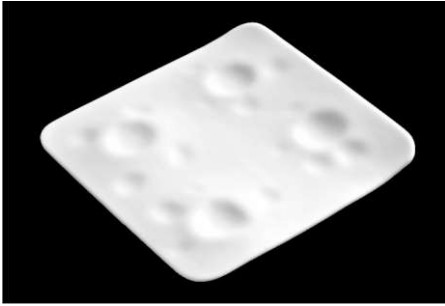

CL-C02-S01 - 4 hoyos 14x14cm Disfrutar

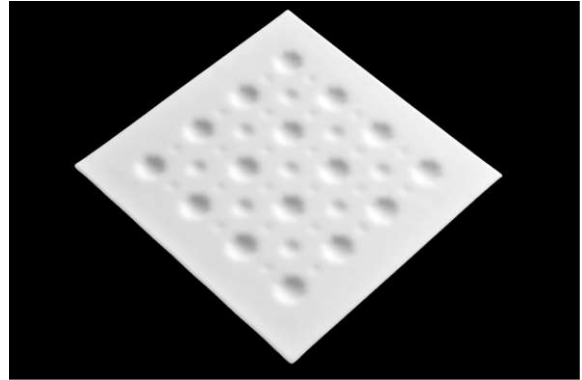

CL-C15-S01 - 25 hoyos el Bulli 20x20cm

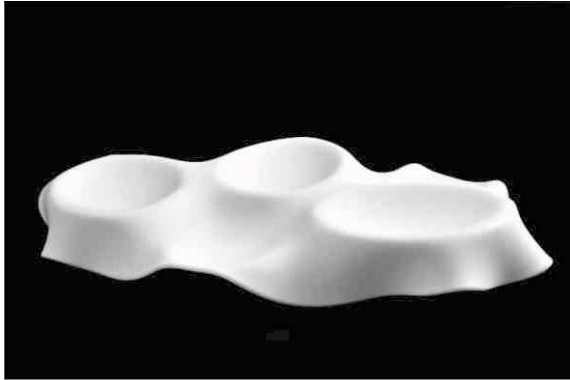

CL-V05-S01 Soporte para 3 ostras 20x25cm aprox.



CL-V01-S01 Soporte para 12 ostras, aprox. 40cm Ø
Otras cantidades de ostras posible



CL-V03 para 8 ostras, 34cm Ø aprox.
-S02M2 Negro con verde metalizado



CL-V11-S02M11-B - 13 hoyos de 3,8cm
tamaño exterior aprox.24cm Ø, velvet metalizado oro



CL-V11-S02M11-BS 13 hoyos aprox.24cm Ø
metalizado dorado y negro satinado.



CL-C22-S22 - 5 hoyos aprox.23cm Ø Tickets

Clots, Cl-
Modelos mirar fotos
Colores:
-S01 blanco, -S02 negro
-S02M01 Velvet dorado
-S02M02 Velvet verde metalizado
-S02M03 Velvet cobrizo
-S22 Azul "tickets"



CL-C23-S01 - 5 ranuras para navajas, exterior 25cm Ø

Clovas

Esta serie se inspira en elementos naturales como las conchas de los moluscos. Se trata de simular o evocar para dar un nuevo significado al emplatado.

MI-M01-B60 Mini clova 6x9cm, color negro con interior iridescente. Modelo original para Dos Palillos, Albert Raurich, Barcelona.





Mi-M01-W01 Mini clova 6x9
Restaurant Disfrutar, Oriol Castro, Eduard Xatruch, Mateu Casanyes
También en negro -W02



MI-M01 Mini clova 6x9cm
mismos colores que la hoja de bambú
-B31 verde opaco claro
-B30 verde opaco medio
-B32 verde opaco oscuro

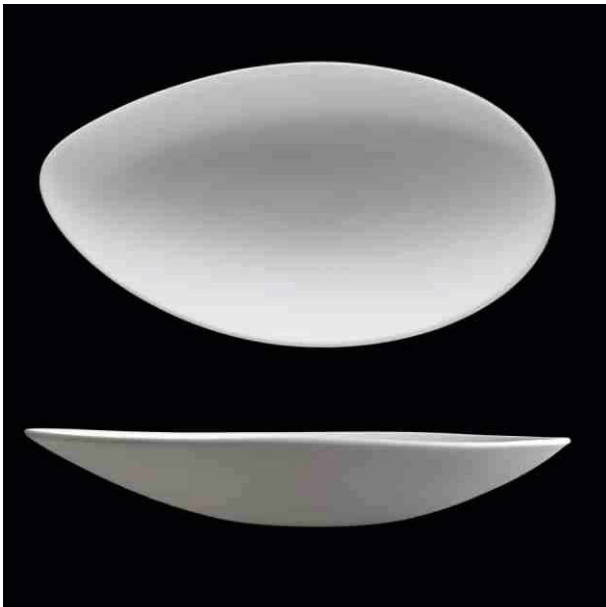

MI-M03 12x23cm Clova grande base curvada



MI-M04 12x23cm Clova grande base plana



Mi-M02-S11 concha 11x21cm color vainilla



Restaurant Dos Palillos, Albert Raurich
MI-M02-02 concha 11x21 negro



MI-M07-02 Ria blanca satinada 3X33cm



Espai Kru, Ever Cubilla

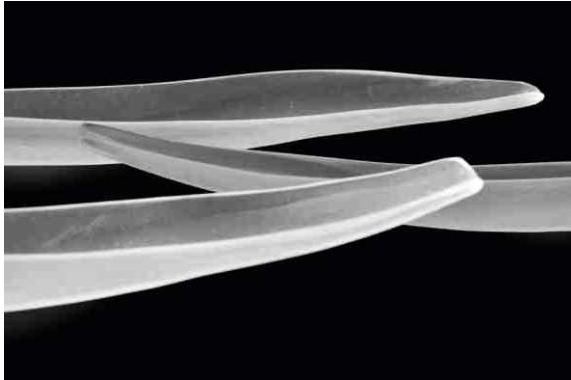

MI-M07-00 Detalles Ria transparente satinada 3X33cm



MI-M08-W44 Ria grande 6x33cm color mármoreo



MI-M08-WC04 Ria grande 6x33cm color azul turquesa



Restaurante Diverxo, David Muñoz, Madrid



Mi- M21-04 Erizo vidrio soplado grande
Medidas interiores 10cm Ø x 6cm altura
color tonos amarillentos
También disponible en tonos azulados: -01



Mi-M21 Erizo de vidrio soplado tamaño pequeño
10cm Ø exterior transparente
Mi-M22 Erizo de vidrio soplado de tamaño mediano
12cm Ø exterior transparente

Corneto

Soporte para cornetos, apilable e inteligente.

CO-P01 6x5cm 1 agujero
CO-P02 7x5cm 2 agujeros
CO-P03 10x5cm 3 agujeros
CO-P04 13x5cm 4 agujeros

Colores
-S01 blanco
-S02 negro
-B72 gris medio

Diametro del agujero 10mm
(opción de 12mm posible)



Paco Pérez, Rest. Miramar, Girona.



Felipe Bronze, Rest. Oro, Brazil.



CO-P02-B72 gris medio

Corneto Net Co-

CO-N10 - 30x10x8cm
CO-N11 - 15x10x5cm
CO-N17 - 8x30x2cm

Colores

-W01 blanco, -W02 negro
-W02M02 negro con verde
metalizado

Corneto Net

Soporte para cornetos con la posibilidad de sujetar diferentes grosores de cono.

Es una pieza delicada y bella en la mesa.

También se utiliza como soporte de snacks.

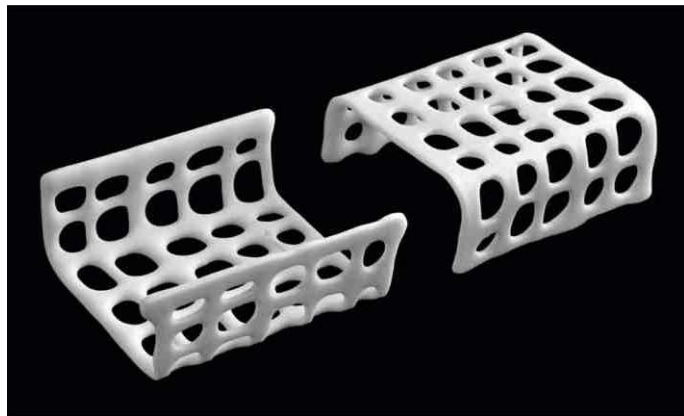

CO-N11-W01 - Soporte corneto "net" 15x10x5cm blanco

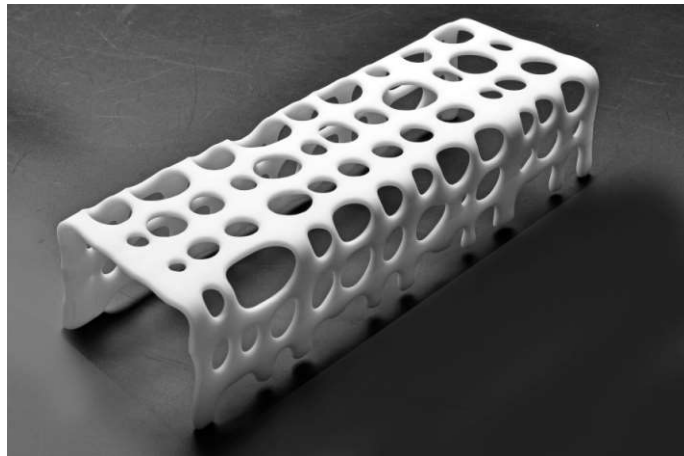

CO-N10-W01 - Soporte corneto "net" 30x10x8cm blanco

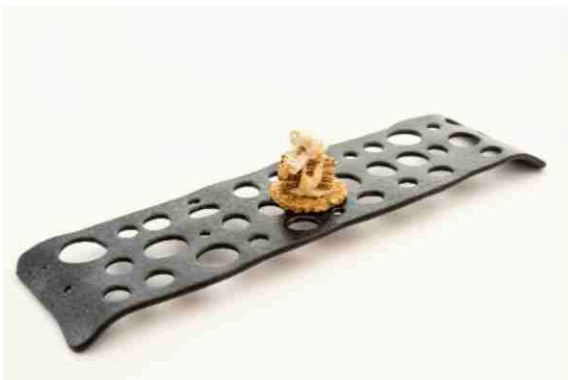

CO-N17-W02M02 en Punto MX



CO-N17-W02M02 - Soporte snacks y petis "net" 8x30x2cm verde metalizado para Punto MX

Cucharas

Elementos para llevarse a la boca o servir snacks



P02 Form 1
con decoraciones Decó en brillante y satinado



P04-b60 Form 2 pequeña
de formas irregulares 2x8cm y color irisado arcoiris



P05-K05 Form 2 grande irregular 3x10cm
y color verde forest



P06-S31 Form 3 pétalo irregular 6x7cm
color rojo con variaciones



CU-P10 Soporte hoja para snack diferentes 7x11-13cm
S02-M11 Doradas

Modelos según fotos

Colores para todas las cucharas:

- S01 blanco
- S02 negro
- S02-M11 Doradas
- B60 negro irisado arcoiris
- K05 verde forest
- S31 rojo con variaciones
- B33 verde como las hojas de bambú

Drap

Esta pieza se diseñó para ser el plato de presentación en el Bulli los años 2010-2011.

Debía ser elegante, inspirarse en las ondas del mar y tener cierta apariencia textil, como el mantel, para no llamar la atención.



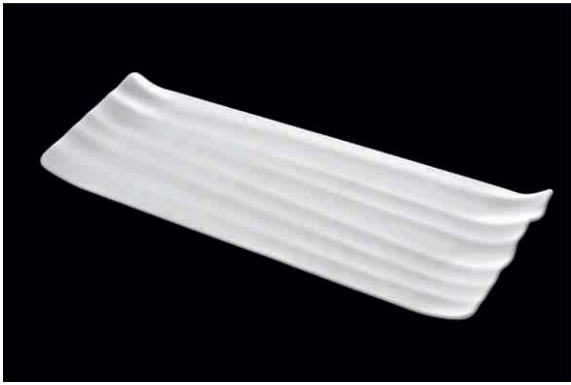

DR-1030-S01 plato llano 10x29cm

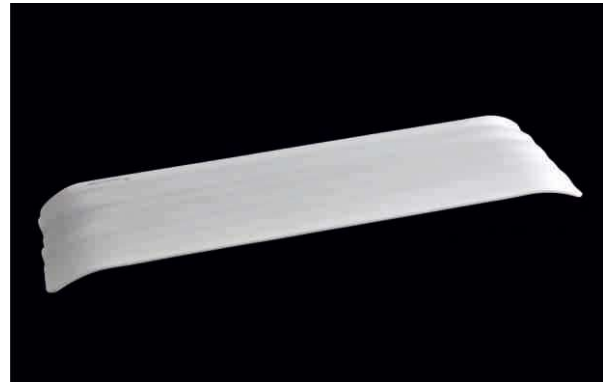

Posibilidad de uso reversible

<p>Drap, DR-</p> <p>DR-1030 plato llano 10x29cm DR-1330 plato llano 13x29cm DR-1338 plato llano 12x37cm DR-1620 plato llano 16x19cm DR-2030 plato llano 20x29cm</p>	<p>Colores:</p> <p>-S01 blanco satinado -S02 negro satinado</p>
---	--



Restaurante Disfrutar, Barcelona

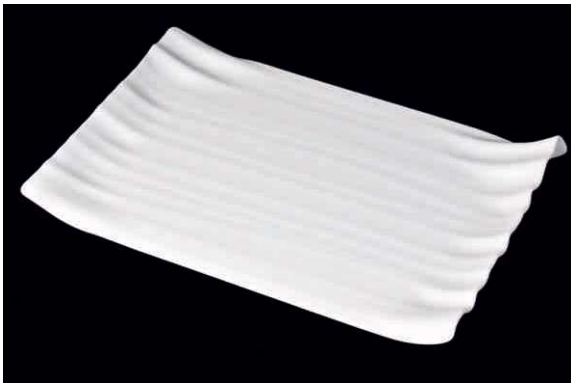

DR-2030-S01 tamaño 20x29cm blanco



DR-1238-02 tamaño 12x37cm negro



el Bulli 2010-2011



Albert Adrià, restaurant 41º

Espina

Fuerte textura con una espina fosilizada
Textura como las que encontramos en la naturaleza,
donde las fuerzas de la erosión modelan la superficie de las rocas.

Utilizamos una espina real en cada fundición del vidrio que imprimen su
textura y belleza, en un proceso que llamamos "fosilización".
Cada pieza resultante es única y diferente.

Las espinas varían estacionalmente, anchoa, lenguado, salmonetes.
Las piezas negras son gruesas (6mm) y se utilizan espinas grandes.
Las piezas blancas son finas (3mm) y se utilizan espinas finas
y pequeñas.





SP-S10-S04 - 18x37cm



SP-D07-S04 - 15x40cm



SP-L03-S04 - 10x30cm

<p>Bandeja de 4 lados levantados</p> <p>SP-S06 - 15x30cm SP-S07 - 15x40cm SP-S08 - 15x60cm SP-S10 - 18x37cm SP-S12 - 27x27cm</p>	<p>Bandeja 2 lados levantados</p> <p>SP-D03 - 11x30cm SP-D05 - 10x50cm SP-D07 - 15x40cm</p>	<p>Bandeja 1 lado levantado</p> <p>SP-L02 - 11x24cm SP-L03 - 11x30cm SP-L04 - 15x20cm</p>
<p>Bases</p> <p>SP-BS05 - 18cm ø SP-BS15 - 32cm ø SP-BS09 - 20x40cm SP-BS10 - 25x25cm</p>	<p>Colores: grosor de 6mm negro satinado - S04 grosor 3mm blanco satinado -W01</p>	<p>Espina SP- Piezas texturizadas con espinas reales fosilizadas</p>



SP-BS05-W01 - Base 18cm ø color blanco



SP-S06-W01 - Bandeja 4 lados levantados 15x30cm color blanco

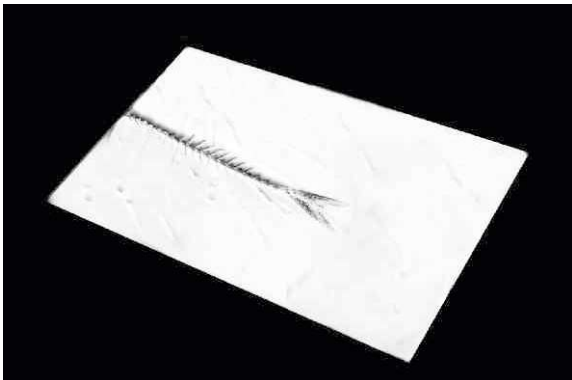

SP-S10-W01 18x37cm



SP-S07-W02 Bandeja 15x40cm

Golf

Colores:

S01-S blanco satinado
S01-B blanco brillante
S02-B negro brillante
B43-B rojo brillante
B20-B plata vieja
S02M11 dorado
S02M12 verde metalizado
S02M13 cobrizo
S02M15 azul metalizado

Golf fué la primera pieza diseñada para el Bulli en el 2004.

Es un ejemplo de plato minimalista:

la mínima superficie para servir snacks con forma esférica.

Golf es un ejemplo de sistema modular y permite la posibilidad de muchas combinaciones. Existen Golf con huecos de 2cm y de 3cm.



GO-A2x6-S02-B pieza 12 hoyos de 2cm
6,5x18cm color negro brillante



Restaurant Akrame, París



GO-A4X4-B20-B pieza 16 hoyos de 2cm
12x12cm color plata vieja



GO-B2x3-M15 pieza 6 hoyos de 3cm
11x16cm color velvet azul



GO-B2x4-B43-B pieza 8 hoyos de 3cm
11x21cm color rojo brillante



GO-B2x5-M11 pieza 10 hoyos de 3cm
11x25cm color dorado

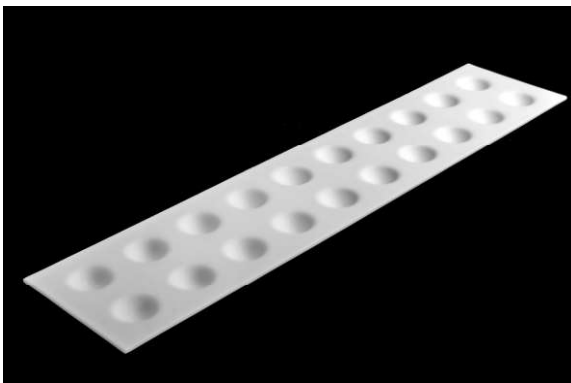

GO-B2X10-S01-S pieza 20 hoyos de 3cmØ
11x50cm color blanco satinado

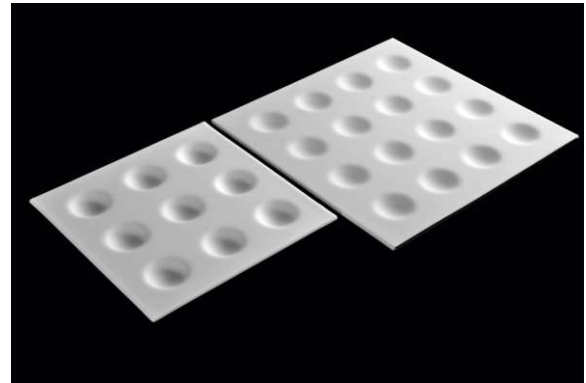

GO-B3X3-S01-S 16x16cm y GO-B4X4-S01-S 21x21cm
en blanco satinado

Hojas

Inspirados en la naturaleza,
diseñados para aportar sensorialidad
y belleza en la experiencia gastronómica.



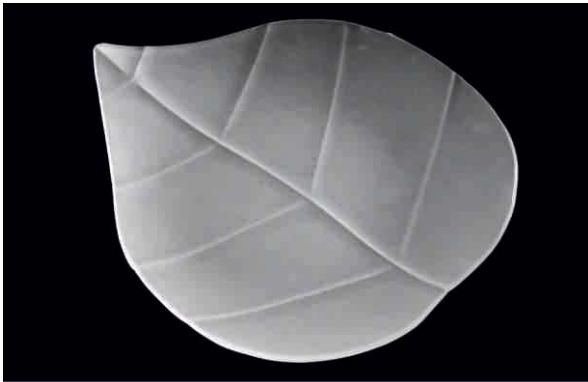

MI-F01-00-S Basilisco llano 16x19cm incoloro satinado



MI-F02-W32-S Basilisco hondo 16x19cm verde transparente satinado



MI-F03-W32-S hoja limón llano
MI-F04-W32-S hoja limón honda
verde liso transparente



MI-F05-S01-S hoja ikebana llana 21cm blanca
MI-F06-S01-S hoja ikebana honda 21cm blanca



MI-F06-S02M01 hoja Ikebana honda
velvet dorado
Restaurante Avecita, Cayman islands



MI-F05-B30-S hoja Ikebana plana verde bambú



Mi-F11-S02 Hoja de bambú de 43cm negra satinada



Mi-F10-B30 Hoja de bambú 35cm verde medio



Mi-F10 35cm Hoja de Bambú
-B31 verde opaco claro
-B30 verde opaco medio
-B32 verde opaco oscuro
Pueden mezclarse tonos diferentes en un mismo pedido



Mi-F10-B35 Hoja de bambú 35cm con mezcla de dos verdes



Mi-F10-B43 hoja bambú 35cm rojo Anthurium

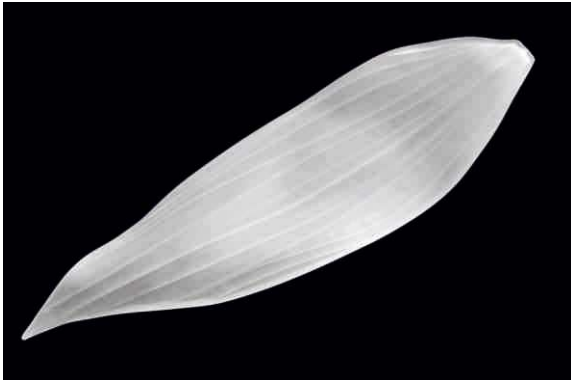

Mi-F10-S01 Hoja Bamboo 35cm de color blanco

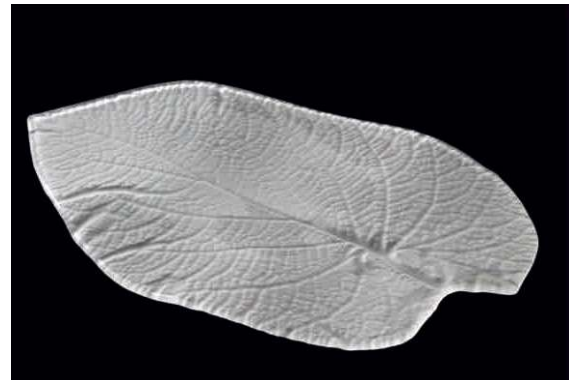

MI-F13-00-S Hoja Santa 21x31 cm transparente satinado



MI-F13-W01-S Hoja Santa blanca satinada



MI-F13-B44 Hoja Santa rojo granate



FU-F23-B30 Vaina Edamame 3 huecos 23x7cm en verde bambú



Mont-Bar, Doménico Ungaro, Barcelona



FU-F15-B30 hoja nopal 19x30cm verde



FU-F14-S11 hoja nervios vainilla
Restaurante Miramar, Paco Pérez



FU-F14-B30 hoja nervios verde, Aithor Zabala, USA



Restaurant Akrame, Paris



MI-F19-S02 hoja pequeña 9,5x22cm negro satinado

Icestone

Piezas gruesas de vidrio satinado que recuerdan al hielo.
Pueden congelarse para mantener la temperatura fría más tiempo.

Icestone, IC,	Colores
IC-M01 - 9x25cm	-00 transparente satinado
IC-M02 - 16x23cm	-000 transparente verdoso satinado
IC-M03 - 25x25cm	
IC-M04 - 4x22cm	

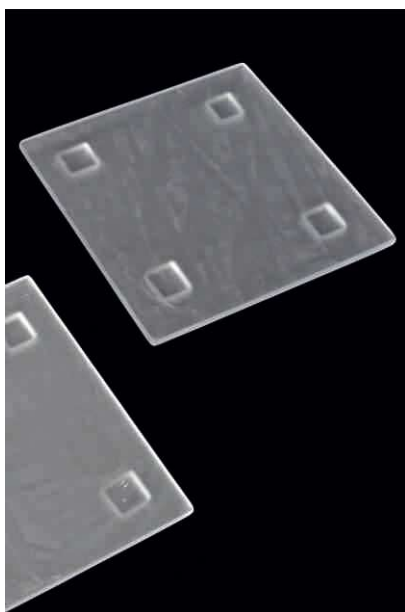

IC-M03-00 pieza 25x25cm, 4 patas, textura muna, vidrio incoloro



IC-M04-000 pieza 4x22cm, con 2 patas, textura muna vidrio verdoso.









IC-M02-00 pieza 16x30xm, con 2 patas, textura muna, vidrio incoloro

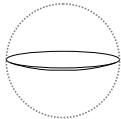
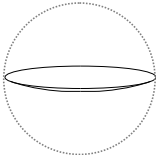
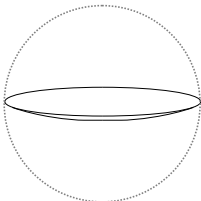
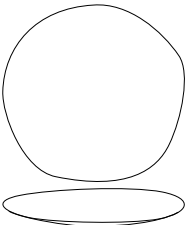
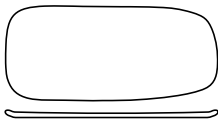
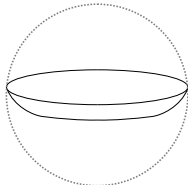

Irisat

La serie Irisat se caracteriza por su superficie brillante y metalizada. Es un recubrimiento realizado con metales preciosos. Este tipo de superficie iridescente puede encontrarse en algunos insectos.

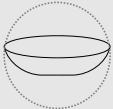
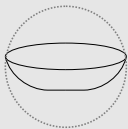
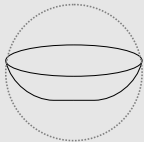
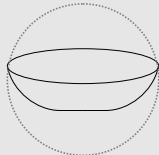

Plato redondo llano				Irisat	
 IR-P01 - 11cm	 IR-P02 - 14cm Pan	 IR-P04 21cm	 IR-P22 - 26cm		
 IR-P20 - 24cm Irregular	 IR-P40 llano semirectangular 15x33cm		Plato redondo hondo		 IR-F06 24cm
Bol					
 IR-B01 7cm Wasabi	 IR-B02 8cm Soja	 IR-B03 9,5cm aceite	 IR-B04 10,5cm	 IR-B05 12cm	 IR-B06 14cm
 IR-B07 16cm	 IR-B08 18cm	 IR-B10 20cm	Tres tipos de iridescencia: <ul style="list-style-type: none"> -B60 negro con iridescente arcoiris (en piezas pequeñas habrá menos variación de arcoiris) -B61 negro con iridescente oro -B62 negro con iridescente plata 		



Ejemplos de IR-B03 minibol de 9,5cm en irisados variados



IR-P22-B60 plato llano 26cm Ø iridescente arcoiris



IR-P40-B62 Plato llano 15x33cm iridescente plata



IR-B07-B60 bol 16cm Ø en Azurmendi



IR-P20-B61 plato llano forma irregular 24cm aprox Ø irisado oro

Mackintosh



Plato que recuerda los dibujos de rosas que pueden encontrarse en las vidrieras del diseñador de principios del siglo XX, C.R. Mackintosh.



Mackintosh emplataada con guisantes lágrima, Hermanos Torres, restaurante Dos Cielos, Barcelona.

Mackintosh, MK-

MK-R05 Exterior 22cm Interior 11cm

MK-R06 Exterior 27cm Interior 13cm

Colores:

-S01-BS blanco satinado interior brillante

-S02-BS negro satinado interior brillante

-B60 Iridescente arcoiris

-S20-S Aguas rojo naranja satinado

Colores Velvet:

-S02M1-B Velvet dorado

-S02M2-B Velvet verde metalizado

-S02M3-B Velvet cobrizo

-S02M5-B Velvet azu metalizado



Jordi Vila, Constance, Halaveli

MK-R05-S01-S Mackintosh 22cm blanco satinado



MK-R05-S02M3-B Mackintosh 22cm velvet cobrizo



MK-R06-S20-S Mackintosh 27cm
color aguas rojo naranja satinado



Michael Cimarusti,

Restaurant Providence L.A. USA



MK-R05-B60 Mackintosh 22cm iridescente arcoiris

Martina

En esta serie utilizamos un proceso con cobre que tinte el vidrio de una manera única y azarosa.

Cada pieza es diferente y única, manteniendo coherencia formal.

Martina proviene de Marte, el planeta rojo.

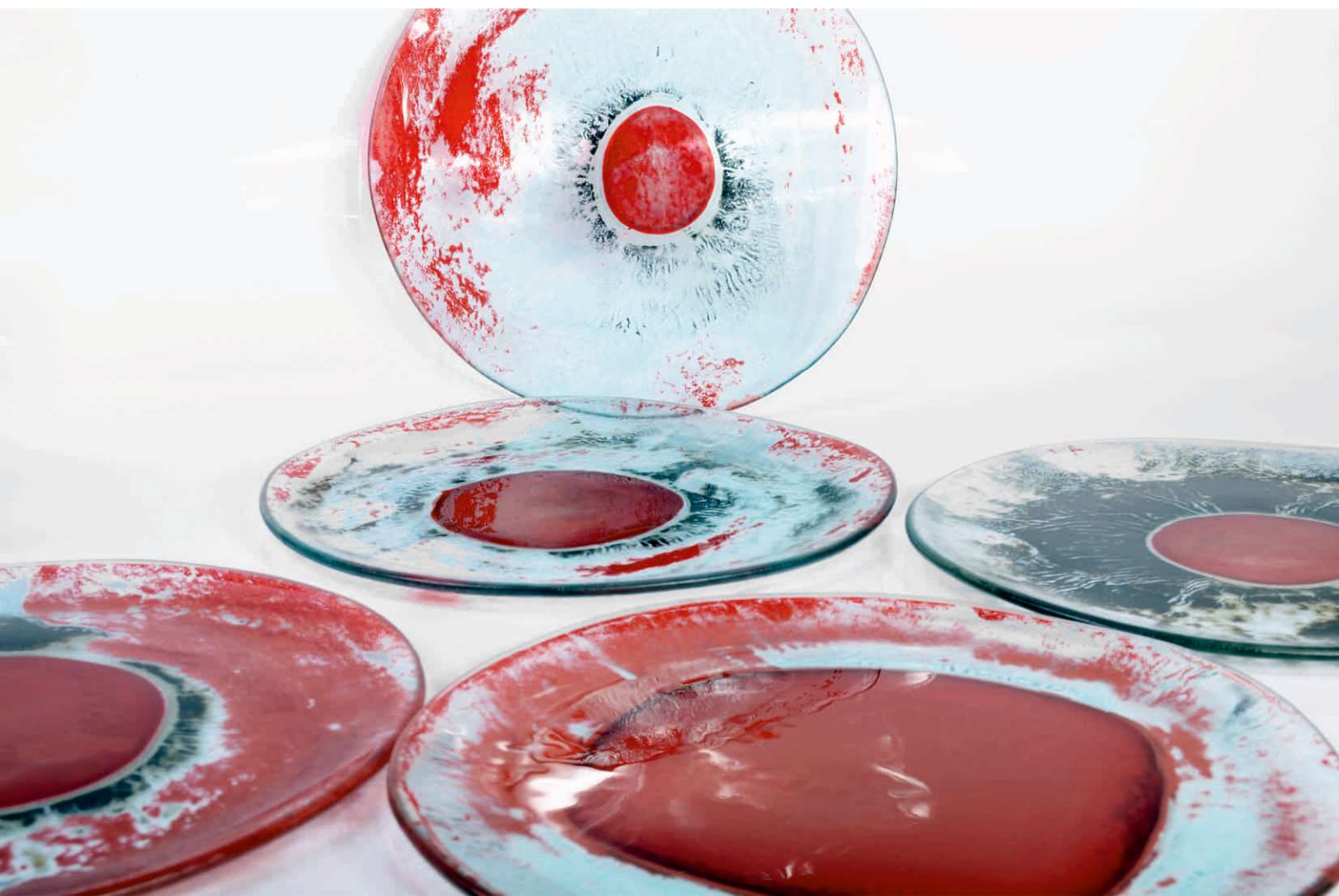

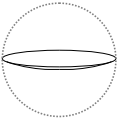
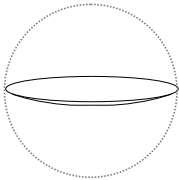
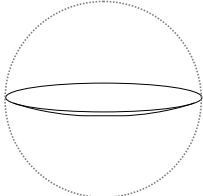
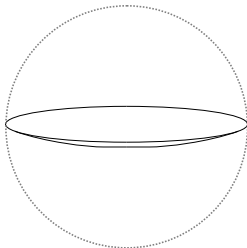
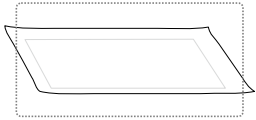
Plato redondo llano				Bandeja rectangular
				
MA-P02 - 14cm Pan	MA-P11 - 23cm	MA-P23 - 26cm	MA-P08 32cm	MA-P61 - 15x30cm



MA-P23 Martina plato llano 26cm ø

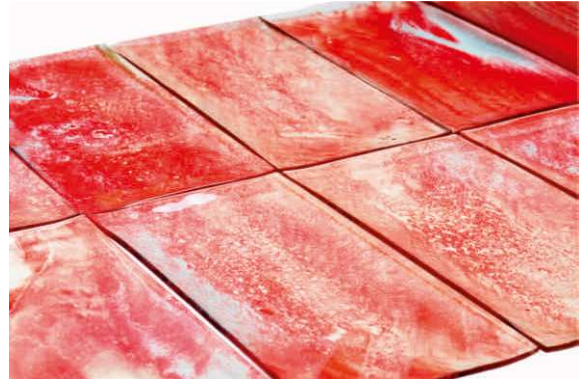

MA-P61 Bandeja 15x30cm 4 lados levantados



La serie Martina puede mostrar mucha variación de tonalidad de rojos a verdes azulados y negros.
MA-P23



Jordi Vila, Halaveli, Maldivas
Beets and duck



MA-P08 Plato llano de 32cm



Martina en StreetXO London

Meteorito y Caña

Meteorito,

pieza única inspirada en la superficie de un meteorito, con gran impacto en la mesa.

Se utilizan recubrimientos metalizados que le otorgan reflejos brillantes y texturas pétreas.

Caña,

La piel de una caña de azúcar, un plato elegante y minimalista, disponible en diferentes longitudes y colores.

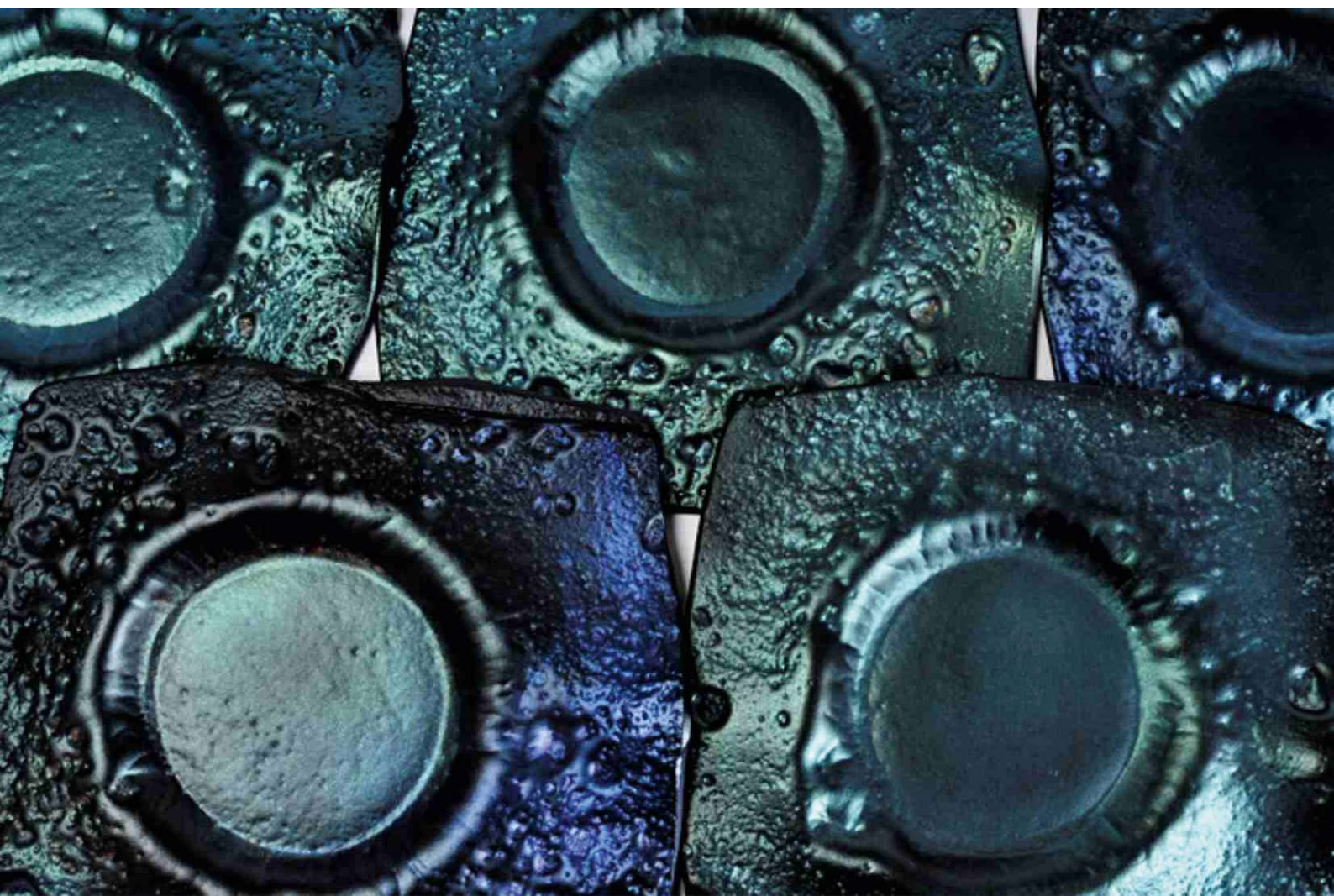



MI-V01-01 caña corta 7x22cm blanca
 MI-V02-01 caña 7x30cm blanca
 MI-V03-01 caña larga 7x40cm blanca
 MI-V04-01 caña extra larga 7x60cm blanca



Opciones colores:

- 01 blanco
- 02 negro
- K05 verde forest
- W21 variaciones en azul-verde



MI-V04-02M1 caña larga 7x40cm negra y dorada



Restaurant Sant Celoni,
 Oscar Velasco



MI-P01 Meteorito exterior 20cm, interior 7cm



MI-P02 Meteorito llano exterior 20cm, interior 9cm

Los colores del Meteorito pueden ser
 tono cálidos, rojos y dorados o fríos, azules y verdes



Kriptonita de Paco Perez, Restaurant Miramar



Mix

Mix son piezas de vidrio macizo compuesto por un aglomerado de vidrios fundidos de diferentes colores y tamaños.

El resultado son piezas con una silueta muy orgánica y siempre únicas.



Mix, MX-

MX-P02 14cm plato de pan
MX-P03 plato llano 17cm
MX-P04 plato llano 20cm

MX-B05 semi bol 12cm
MX-B06 semi bol 14cm
MX-B12 semi bol 19cm

Colores:

- B0012 pétalos de rosas
- B0001 verdes algas tonos claros/medios
- S0131 blanco y pétalos transparentes
- S0133 blanco y pétalos verdes
- 02 negro



MX-P04-B0012 Plato llano de 20cm ø pétalos de rosa



RS-P04-02 Plato llano 20cm negro



MX-B12-B0001 Semibol algas de 19cm ø



MX-P04- S0133 plato llano de 20cm ø
blanca con pétalos verdes



Mix rosas en restaurante Diverxo,
David Muñoz, Madrid.



MX-P03-S0131 plato llano de 17cm ø
blanca con pétalos transparentes

Muna

Nos gusta explicar que el nombre “Muna” proviene de la mezcla de dos conceptos:

la superficie de la luna y la cáscara de huevo.

“Muna” en Finlandés significa huevo, y “Moon” , luna en inglés.

Muna fué una de las primeras series que diseñamos para el Bulli en el 2006 con la idea de aportar textura, delicadeza, apilabilidad y resistencia.









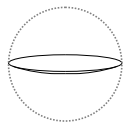
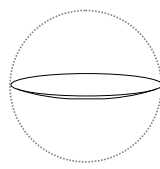
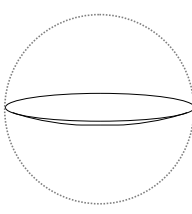
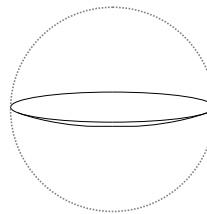
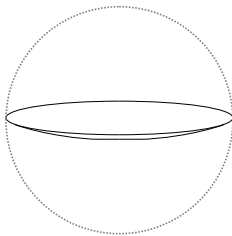
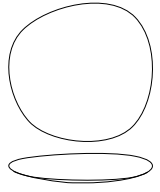
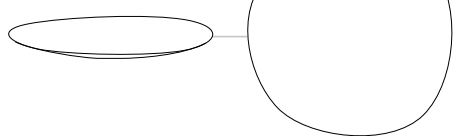
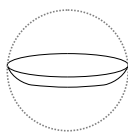
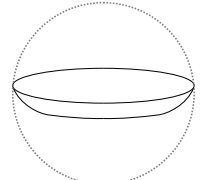

La textura puede recordar a la piedra.

Cada texturizado se realiza a mano y siempre es único y diferente.

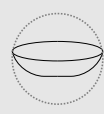
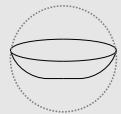
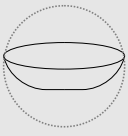
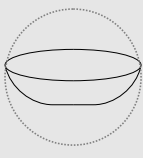
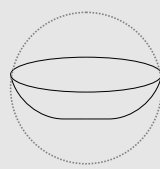
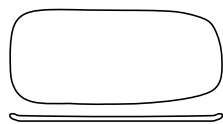
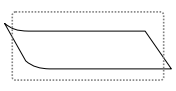
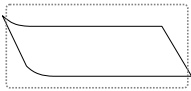
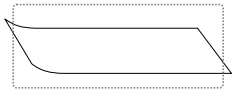
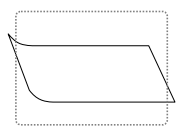
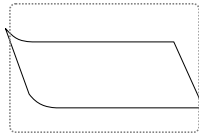
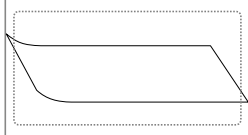
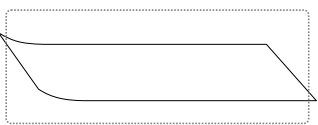
Muna es apta para lavavajillas, ligera, reparable y bonita.

Muna se fabrica en todas las formas y tamaños de nuestro sistema.

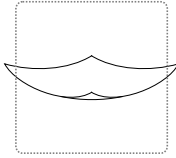
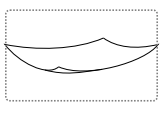
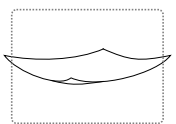

<p>Plato redondo llano</p>  <p>-P01 11cm</p>	 <p>-P02 14cm Pan</p>	 <p>-P04 21cm</p>	 <p>-P05 25cm</p>	 <p>-P06 27cm</p>	 <p>-P07 30cm</p>
 <p>-P36 - 19cm Semi-cuadrado</p>	 <p>-P39 27cm Semi-cuadrado</p>		<p>Plato redondo hondo</p>  <p>-F02 16cm</p>		 <p>-F06 24cm</p>
<p>Bol</p>  <p>-B01 7cm Wasabi</p>  <p>-B02 8cm Soja</p>  <p>-B03 9,5cm aceite</p>  <p>-B04 10,5cm</p>  <p>-B05 12cm</p>  <p>-B06 14cm</p>					
 <p>-B07 - 16cm</p>	 <p>-B08 - 18cm</p>	 <p>-B10 - 20cm</p>	<p>Sistema</p>		 <p>-P40 llano semirectangular 15x33cm</p>
<p>Paleta 1 lado levantado</p>  <p>-L01 9x20cm</p>  <p>-L02 11x25cm</p>  <p>-L03 11x30cm</p>  <p>-L04 15x20cm</p>  <p>-L05 17x25cm</p>  <p>-L06 15x30cm</p>					
 <p>-L07 15x40cm</p>	<p>Bandeja 4 lados levantados</p>  <p>-S03 10x30cm</p>  <p>-S06 15x30cm</p>		 <p>-S07 15x40cm</p>		
 <p>-S08 15x60cm</p>	<p>Quadrat</p>  <p>-Q01 11x11 forma Quadrat</p>  <p>-Q02 20x20 forma Quadrat</p>  <p>-Q03 12x20 forma Quadrat</p>  <p>-Q04 15x20 forma Quadrat</p>				



MU-P07-W02 Muna plato llano de 30cm color negro



MU-F06-W02 Muna plato hondo 24cm



Muna plana 20cm MU-P04-K07
color variaciones en verde



Muna plana 27cm MU-P06-W15
color variaciones en azul



Minibar by Jose Andres, Washington, USA
MU-B08-W02 Bol 18cm negro



Restaurant Disfrutar,
Chefs Oriol Castro, Eduard Xatruch, Mateu Casanyes
Muna rectangular MU-S06-01 Bandeja 15x30cm blanca



MU-P04-W01 plato llano 21 cm blanco
en el restaurante Tickets, Barcelona

Neo Barroque

Una de las piezas emblemáticas de El Bulli, resultado de la investigación con viejos moldes de estampación de metal.

Acabados en plata vieja y rojos de cobre.

el Bulli, plato 1639 ravioli de parmeigiano al cafe con pepitas de oro sobre Neo barroque plata vieja

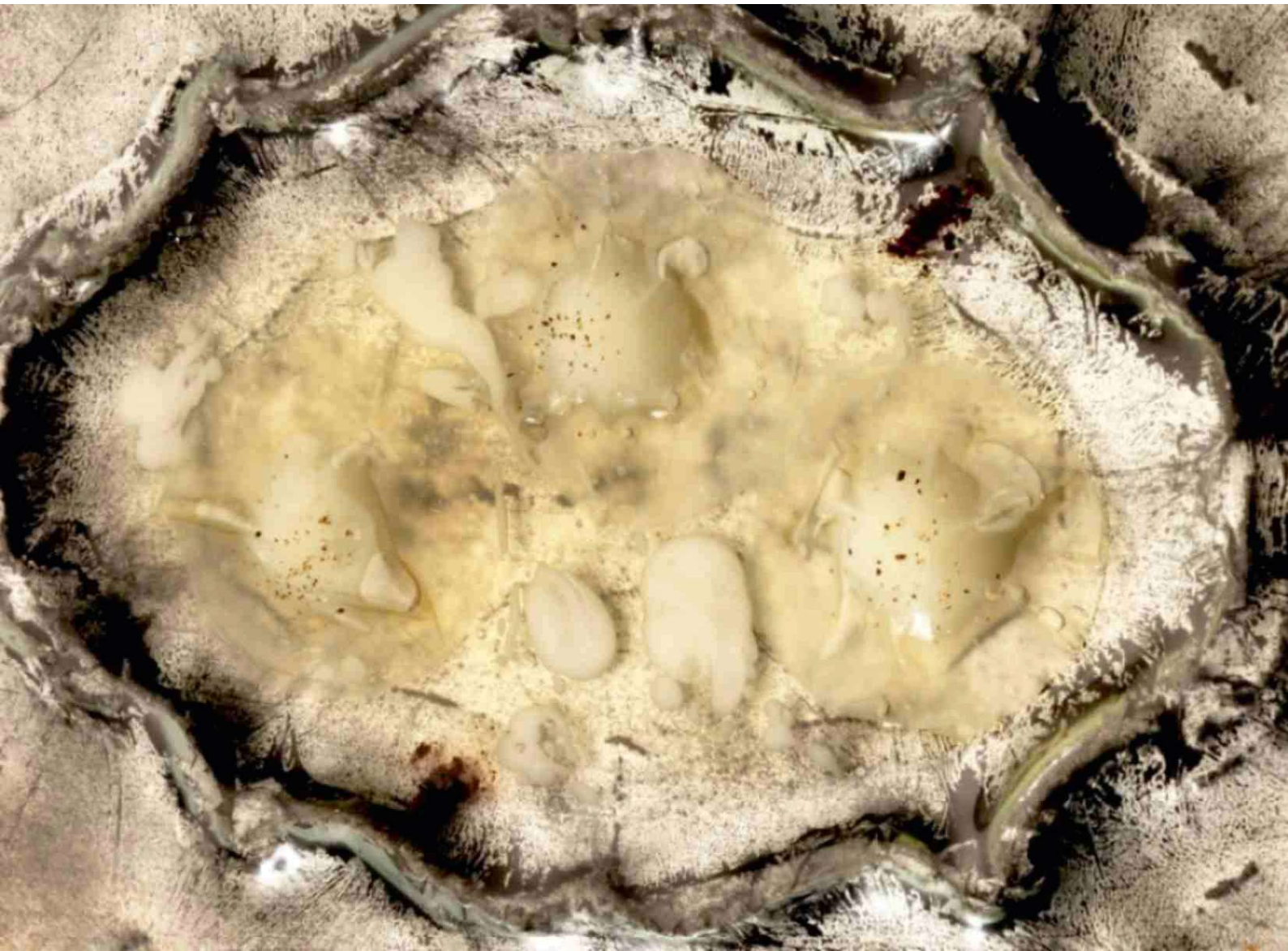

<p>Neo Barroque, NB-</p> <p>NB-1722 Plato llano 17x22cm NB-1520 Plato llano 15x20cm NB-1317 Plato llano 13x17cm</p> <p>NB-F-2227 Plato hondo 22x27cm NB-F-1520 Plato hondo 15x20cm</p>	<p>Colores:</p> <p>-PL Plata vieja -CO Cobre</p>
---	---

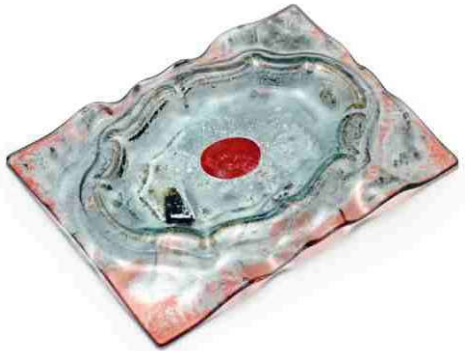

NB-F-1520-CO Neo barroque 15x20cm honda cobre



NB-1520-PL Neo Barroque 15x20cm plana plata vieja
NB-1317-PL Neo Barroque 13x17cm plana plata vieja



NB-F-2227-PL Neo barroque 22x27cm honda plata vieja
NB-F-1520-PL Neo barroque 15x20cm honda plata vieja

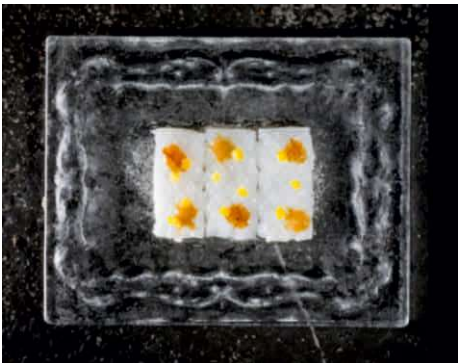

Restaurant Dos Palillos, Albert Raurich, Barcelona



NB-1520-CO
muestra de las variaciones del teñido de cobre



Restaurant Miramar, chef Paco Perez, Llançà



El Bulli, Ferran Adrià

Niu

En un principio, la idea original era un nido de pájaro. Un lugar seguro, orgánico y que protege el interior. El concepto de plato nido ya se aplica a aquellas vajillas con bordes altos, redondeados y anchos.

El primer nido se diseñó para Mugaritz.

NI-C01-B62 Nido 15cm irisado plata



<p>NIU-NIDO-NEST, Ni-</p> <p>NI-C01 - Nido para Mugaritz 15cm NI-C02 - Nido Globular 19,5cm</p>	<p>Colores</p> <ul style="list-style-type: none"> -01 blanco -02 negro -B60 iridescente <p>También en otros vidrios, como la serie vintage, etc</p>
---	--



Ni-C01-01 Nido Mugaritz 15cm blanco satinado



Restaurante Mugaritz Ni-C01-01



Restaurante Diverxo, David Muñoz, Madrid
Ni-C02-01 Nido globular 19,5cm blanco



Ni-C01-B60 Nido Mugaritz 15cm irisado arcoiris



NI-C02-01 Nido globular 19,5cm blanco



NI-C02-W41 Nido globular 19,5cm color "jade"

Rocks

En el acto del emplatado a veces son necesarias grandes áreas donde el chef puede expresar su creatividad y estimular al comensal con una bella composición de texturas, formas y colores.

El plato se convierte en una superficies para plasmar un paisaje y una composición artística.

Las bases Rocks son piezas planas que pueden contener diferentes tipos de relieves, proporciones y texturas para un emplatado espectacular.





Rocas alrededor centro liso

RC-BS03 - 10x20cm

RC-BS09 - 20x40cm

RC-BS10 - 25x25cm

RC-BS21 - 30x40cm

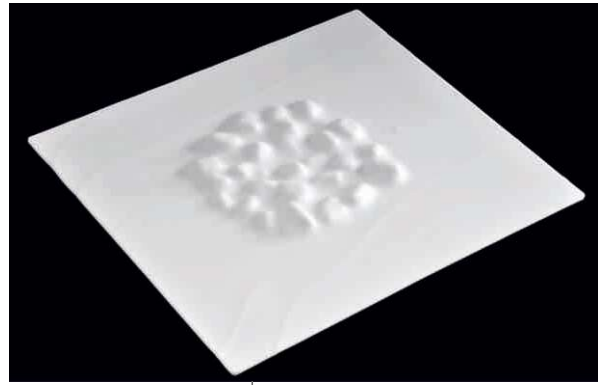

Rocas centrales

RC-BS11 25x25cm

RC-BS20 30x40cm

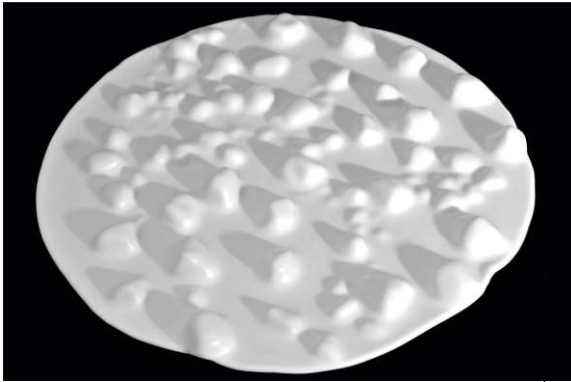

RC-BS07 redonda 21cm con montañas

RC-BS12 redonda 27cm todo montañas

RC-BS15 redonda irregular 32cm todo montañas

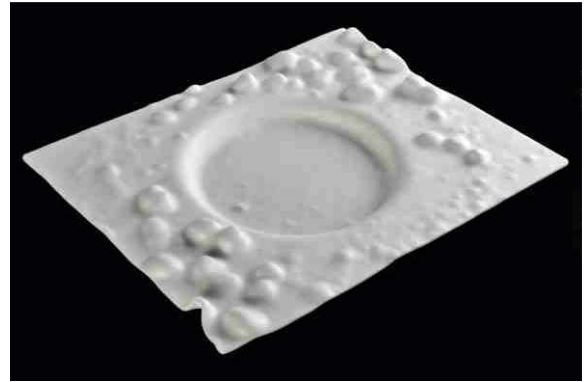

RC-H09 rectangular "hat" 25x30cm

hueco central de 14cm montañas alrededor

blanco satén, centro brillante



RC-BS15-W02 Rocks redonda irregular 32cm negra

Otros modelos

RC-BS05 - base 5 montañas grandes 15x18cm.

RC-BS13 - óvalo irregular 23x30cm aprox todo con montañas.

RC-BS14 - plana 30x40cm todo montañas.

RC-BS02- redonda 11 cm con 3/4piedras

Colores

-W01 Blanco

-W02 Negro

-B60 Irisado

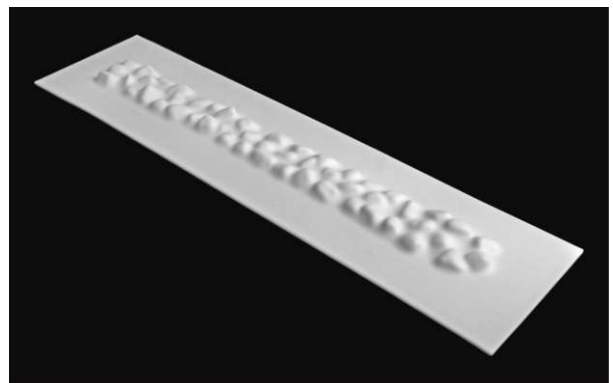

BS-BS22-01 Base 15x60 rocas centrales blanca

Rothko

Vidrio coloreado en masa con un complejo proceso artesanal.

Cuando diseñamos estas piezas pensábamos en las obras del pintor Rothko.

Pictóricas coloraciones, solo para sensaciones delicadas.

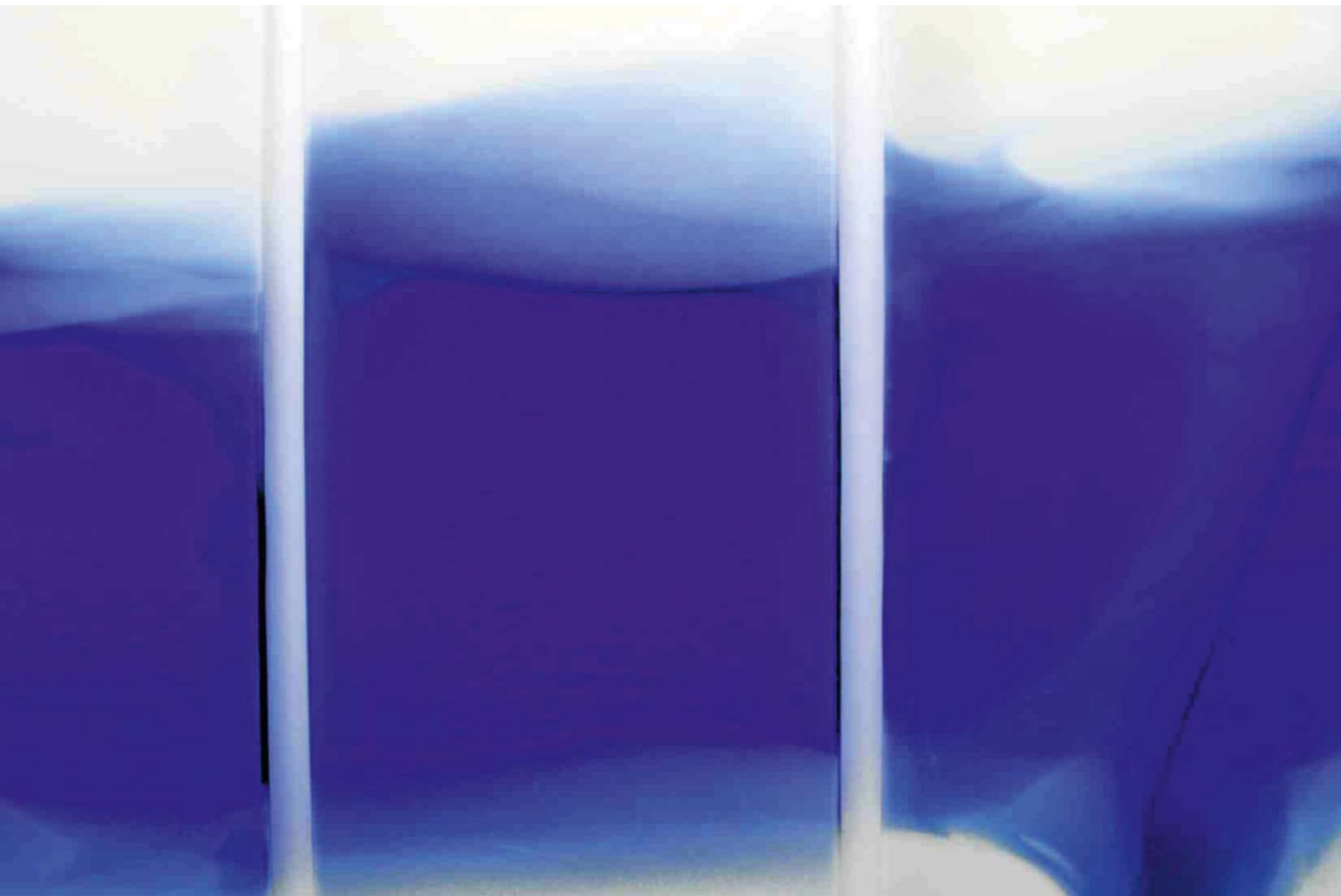

<p>Rothko, RT- Plato llano RT-P04 plato llano 21cm RT-P42 plato llano 22-23cm semicuadrada RT-P21 plato llano 25cm</p>	<p>Bol RT-B06 bol 14cm RT-B07 bol 16cm</p>	<p>colores: -B50 Azul -B52 Gris -B55 Ámbar</p>
<p>Plato hondo RT-F04 plato hondo 20cm RT-F07 plato hondo 24cm</p>	<p>Bandeja 4 lados levantados RT-S18 13x25cm RT-S15 13x50cm</p>	



RT-S15-B50 Bandeja 13x50cm azul



RT-P42-B52 plato llano semicuadrado 22-23cm gris



En las piezas pequeñas, como estos ejemplos de bol de 14cm, las coloraciones variarán en cada pieza desde una pequeña mancha a una grande.

RT-B06-B52



RT-P21-B60 plato llano 25cm azul



RT-P21-B55 plato llano 25cm ámbar



RT-F07-B55 plato hondo 24cm ámbar

Satin

Podríamos decir que Satin es nuestra serie base, donde empieza todo.
Piezas ligeras y delicadas que ennoblecen la presentación.
Vidrio liso satinado, blanco puro, terciopelo,
un fondo perfecto para emplatar.
Satin está disponible en todos los formatos de nuestro Sistema.



Satin, Sa-	Colores
En todos los tamaños del sistema y más.	-W01 blanco -W02 negro



Boles satin

Sa-B05-W01 Bol de 12cm Ø

Sa-B06-W01 Bol de 14cm Ø

Sa-B07-W01 Bol de 16cm Ø

Sa-B09-W01 Bol de 20cm Ø

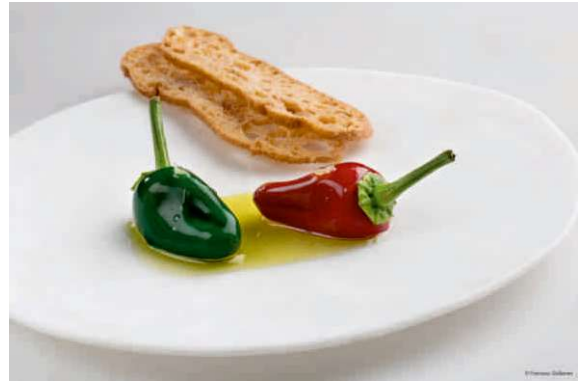

Restaurante Disfrutar, Barcelona

SA-P24-W01 Satin 21cm ø blanco



Restaurante Tickets, Albert Adrià, Barcelona

Plato hondo SA-F06-W01 Plato hondo de 24cm Ø

Bol ceviche especial SA-B23-W01

10cm Ø x 2,5cm altura blanco



Restaurante Mugaritz, SA-B09-W01 Bol de 20cm Ø



Forma Hat especial para restaurante Enigma, Albert Adrià, Barcelona

SA-H05-S01 Hat 22cm (interior 10cm) blanco



Dani García, Marbella, SA-B09-W01 Bol de 20cm Ø

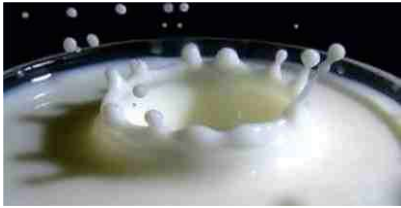

Captura de una gota de líquido

Skitx

Skitx es una pieza muy conocida, seleccionada para la exposición "Tapas, Spanish Design for food" y el programa Topchef.

En Skitx se dan cita las técnicas de la vitrofusión para producir una forma única y cambiante. No hay dos iguales, como ejemplo de nuestra filosofía.

Recientemente se han realizado estudios de gastrofísica con este modelo y se han llegado a conclusiones muy interesantes.

Con amantes y detractores, Skitx no deja indiferente...

Postre de Stephan Poussardin en su taller de experiencias



<p>Skitx - Sk-Bol SK-B02 Skitx bol 12cm aprox. interno 8cm</p> <p>SK-B04 Skitx bol 15 cm aprox.interno 12 cm</p> <p>SK-B06 Skitx cerrado 20cm aprox. interno 15cm</p>	<p>Base</p> <p>SK-BS01 Skitx base 15x20cm</p> <p>SK-BS04 Skitx base 22cmØ, interior 15cmØ</p> <p>SK-BS06 Skitx base 27cmØ, interior 20cmØ</p>	<p>Skitx nube</p> <p>SK-N01 Skitx nube 15cmØ</p> <p>SK-N02 Skitx nube 21cmØ</p>	<p>Colores:</p> <ul style="list-style-type: none"> -W01 blanco -W02 negro -B60 irisado random -B62 irisado plata
---	---	---	--

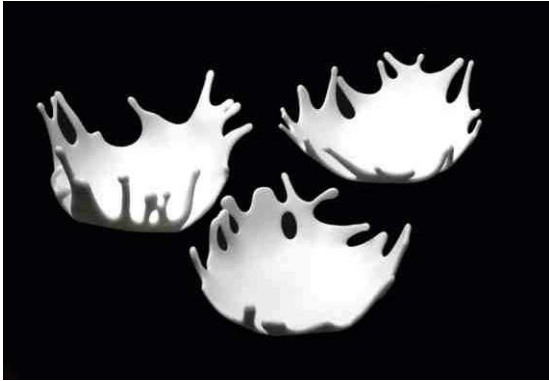

SK-B06-W01 Skitx bol 20cm - interno 15cm



SK-BS06-W01 Skitx base 27cm - útil 20cm
Tadashi Takayama, Krésios, Italia

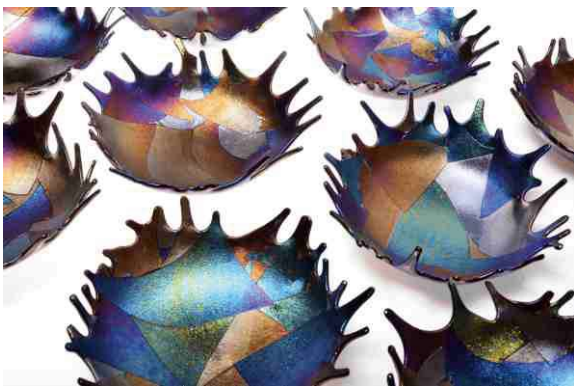

SK-B06-B60 Skitx bol 20cm aprox. interno 15cm
irisado random



SK-B04-B62 Skitx bol 15 cm aprox.interno 12 cm
Irisado plata



El Celler de Can Roca, Foto de Mikel Ponce

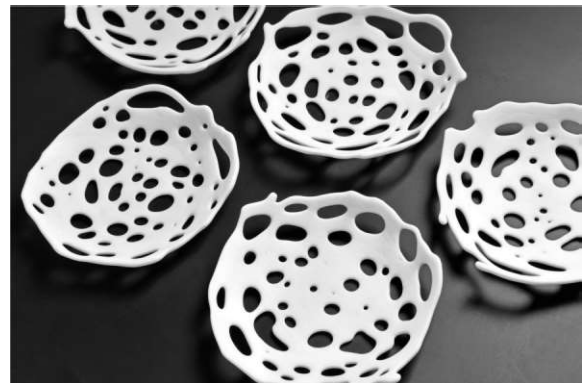

Skitx Nube SK-N02 de 21cm

Suna

Suna proviene del sol.





El característico dorado de esta serie es el producto de la oxidación de una fina capa de plata pura en contacto con el vidrio al fundirse.

Esta serie nació de las investigaciones de la acción de diferentes tipos de metales al fundirlos con vidrio, uno de los experimentos para el Bulli.

La Suna bol-copa es una de las piezas icónicas de las últimas temporadas del restaurante de Ferran Adrià y Juli Soler.

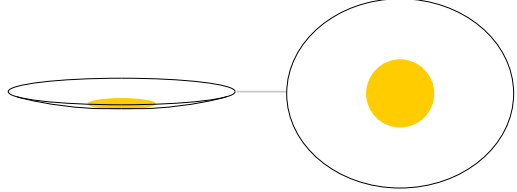
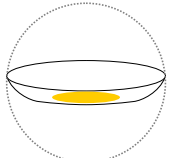
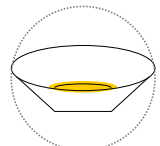
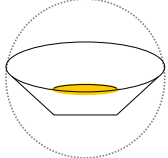

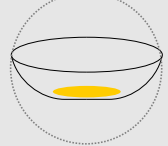
Suna está disponible en las siguientes opciones:

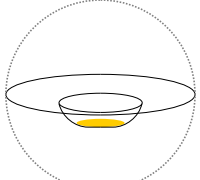
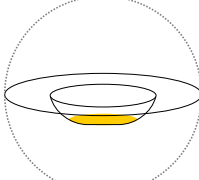
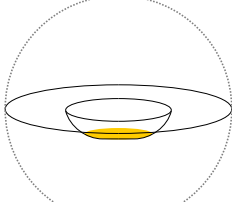
<p>Plato llano</p>  <p>SU-P02 14cm Pan</p>	 <p>SU-P09 plato llano oval 25x30cm</p>	<p>Plato hondo</p>  <p>SU-F05 21cm</p>	 <p>SU-F11 cónico 19cm</p>	 <p>SU-F13 cónico 21cm</p>
<p>Bol</p>  <p>SU-B05 12cm</p>	 <p>SU-B06 14cm</p>	 <p>SU-B10 20cm</p>	 <p>SU-B20- Bol-copa simple 11cmØ SU-B21- Bol-copa doble 11cmØ</p>	
<p>Forma Hat (sombbrero)</p>  <p>SU-H02 Ext.25cm Int.11cm</p>  <p>SU-H03 Ext.26cm Int.14cm</p>  <p>SU-H04 Ext.30cm. Int 14cm</p>			<p>Colores de fondo: -00 Transparente -01 blanco -02 negro</p> <p style="text-align: center;">Suna</p>	



SU-F11 cónico de 19cm
Restaurante Miramar, Paco Pérez, Llançà.



SU-B06 Bol 12cm



Jordi Vila, Halaveli, Constance Hotels,
Maldivas. Suna Hat SU-H03-01

Suna Bol-copa

Es una pieza icónica original de el Bulli.
La versión original lleva una capa de vidrio con la plata en el exterior.
Con el uso, esa capa va desapareciendo, quedando el vidrio teñido del amarillo de plata.

Actualmente hemos mejorado la serie encapsulando la plata entre capas de vidrio, quedando totalmente protegida.
Aún así hay restauradores que prefieren la original al ser más fina y delicada.

La suna bol-copa no tiene base, puede utilizarse tal cual o apoyarla en otra propuesta.



Ejemplos de Suna bol-copa de dos capas y acabado satinado SU-B21-00-S



Suna Bol-copa original SU-B20-00 con soporte TA-F15-01 soporte curvado 11x27cm blanca



Suna Bol-copa original SU-B20-00 con soporte TA-F11-S01 mesita plana 11x25cm blanca



Suna Bol-copa doble SU-B21-00 con soporte en madera de roble 11x22cm WO-P02



Suna Bol-copa original SU-B20-00 con soporte TA-F13-02 soporte curvado 11x22cm negra



Suna Bol-copa doble SU-B21-00 con soporte de aro de vidrio



Restaurante Soeta, Pablo Pavón, Brasil

Tauleta

Soportes con forma de mesita,
que elevan los snacks, nigiris, petits fours....

Mignardises, Yves Jehanne, restaurant Hotel Le place d'armes , Luxembourg



Mesita de Nigiris con rayas,
grosor 6mm, color negro.



TA-N21 7x23cm patas curvas



TA-N24 8x44cm patas curvas



TA-N25 14x25cm patas rectas (piezas reversibles)



TA-N26 14x33cm patas rectas
Restaurante Miramar, Paco Pérez.

Colores	Velvet
-W01 blanco	-02M1 Negro y dorado
-W02 negro	-02M2 Negro y verde
	-02M3 Negro y cobre
	-02M5 Negro y azul

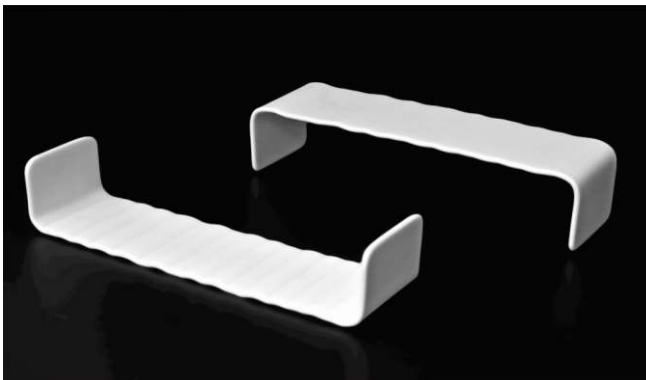

Mesita para snacks grosor 3mm reversible
TA-T01-W01 mesita blanca 6x21x4cm
TA-T02-W01 mesita doble ancho blanca 12x21x4cm



Mesita para snacks grosor 3mm reversible
ON-06-W01 - 12x20x6Hcm



TA-T04-W01 mesita color blanco 15x30cm



TA-T04-W02 mesita color negro 15x30cm

Varpa

Piezas decoradas con una espiral blanca, esmaltadas a mano a alta temperatura.



Inspiradas en los petrogrifos que pueden encontrarse en muchas culturas antiguas.

Disponible en simple o vidrio doble.
En este caso el esmalte está en el interior.



Efecto del esmalto encapsulado en una Varpa doble

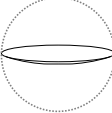
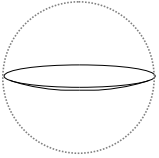
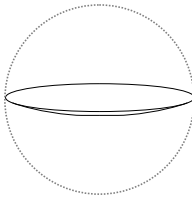
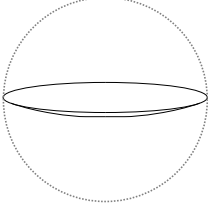
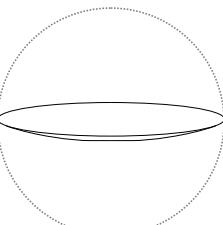
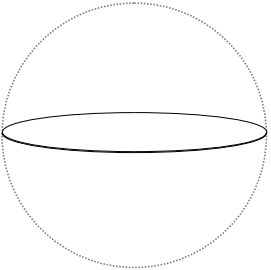
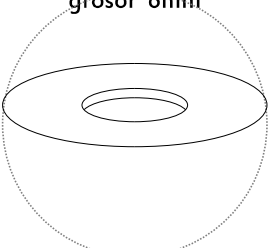
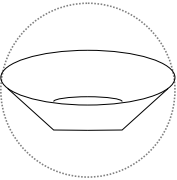

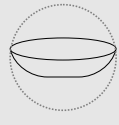
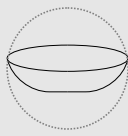
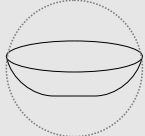
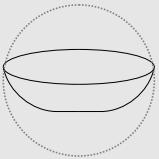
Plato llano					
					
VA-P02 - 14cm Pan	VA-P04 - 21cm	VA-P05 - 25cm	VA-P06 - 27cm	VA-P07 - 30cm	
	grosor 6mm  VA-P17 Forma Hat exterior 35cm, interior 14cm		VARPA		
VA-P31 Disco plano 35cm					VA-F13 - 22cm Cónico
Bol					
					
VA-B05 - 12cm	VA-B06 - 14cm	VA-B07 - 16cm	VA-B08 - 18cm	VA-B10 - 20cm	



VA-P06 Varpa llano 27cm Ø
 VA-P02 Varpa plato de pan 14cm Ø
 VA-B05 Varpa bol pequeño 12cm Ø



VA-B06 Varpa bol 14cm Ø una capa



VA-P04 plato llano de 20cm
 Restaurant Línia,
 Sergio Ruiz, Barcelona



Esmaltado a mano



VA-P17 Forma hat, exterior 35cm, interior 14cm
 doble capa

Velvet

La serie velvet tiene un acabado superficial de partículas metálicas que le da el aspecto aterciopelado.
En cobre, dorado, azules y verdes metalizados.



La serie Velvet VE- está disponible en todos los formatos y tamaños del sistema (mirar anexo)

Colores

-02M1 Velvet dorado

-02M2 Velvet verde metalizado

-02M3 Velvet cobrizo

-02M5 Velvet azul metalizado



Halaveli, Jordi Vila, Maldivas, Foie gras



VE-F13 Velvet hondo 22cmø en el restaurant Melisse, USA



VE-B05 Bol velvet 12cm ø

Decoración velvet script, coloreado a mano

-02M1 Negro dorado

-02M2 Negro y verde metalizado

-02M3 Negro y cobre



Velvet a la antigua, en piezas mayores de >20cm



VA-B07-S02M5 Bol negro 16cmø con velvet azul



Takayuki kamiya, foto de Patrick Gauthey

Vitta Vintage

Resulta de un proyecto de reutilización de vidrios impresos antiguos.

Algunos de estos vidrios se han dejado de fabricar en los años 60 y provienen de un limitado stock.

Pueden fabricarse en la mayoría de formas del sistema.

Michael Tusk, Restaurant Quince, San Francisco, USA



La serie Vita Vintage, VV-
 está disponible en todos los formatos y tamaños del sistema (mirar anexo)
 Y también en otras series, como Bases, Nidos, Tauletas y Hojas.



El Celler de Can Roca, Jordi Roca, Girona
 VV-B10-G02 VINTAGE bol 20 cm píldoras azul cobalto



Bol de 14cm VV-B06 en diferentes colores



Dani garcía, Marbella, vitta vintage moresc -M40



Platos redondos con el vidrio moresc -M40

Muestra de algunas de las referencias de textura y color disponibles.

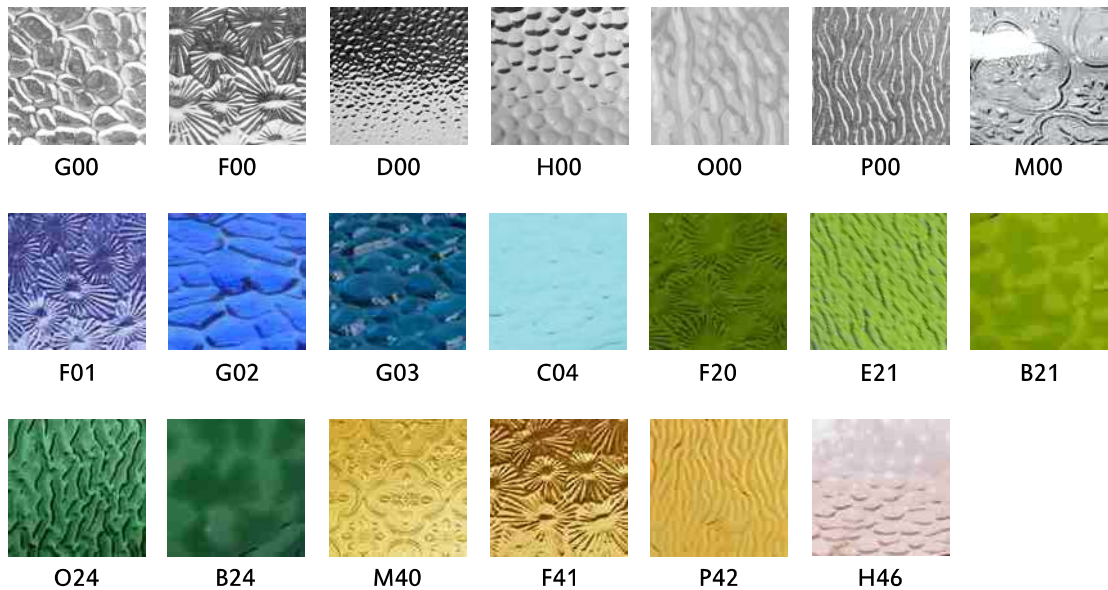

Wrinkled

Wrikled es arrugado.

Son superficies, como minipaisajes, para el arte del emplatado.

Constance - Halaveli, Jordi Vila, Maldivas





WR-P06-W01S wrinkled negra satinada 20x25cm
(foto de Brut Café, Rusia)

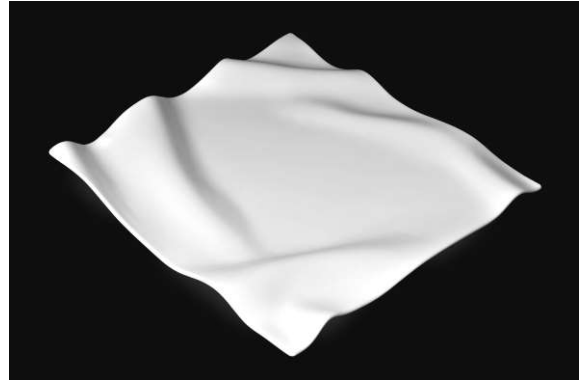

WR-P09-S01S wrinkled blanco satinado 25x25cm



WR-P17-S01S wrinkled redonda 27cm Ø
blanco satinado, reversible,
Restaurant Sant Celoni, Oscar Velasco, Madrid.



WR-P10-W01B Wrinkeld 25x25cm negro brillante, El Bulli

Wrinkled, WR-

Modelos 3mm grosor:

- WR-P06 20x25cm
- WR-P07 22x30cm
- WR-P08 27x29cm
- WR-P09 25x25cm
- WR-P10 25x25cm el bulli
- WR-BS01 redonda 27cm Ø

Colores:

- S01B blanco brillante
- S01S blanco satinado
- S02B negro brillante
- S02S negro satinado

Modelos 6mm grosor a rayas con velvet

WR-F01-S02M02 Wrinkled 13x13cm
negro y verde

WR-F03-S03M02 Wrinkled 13x19cm
negro y verde

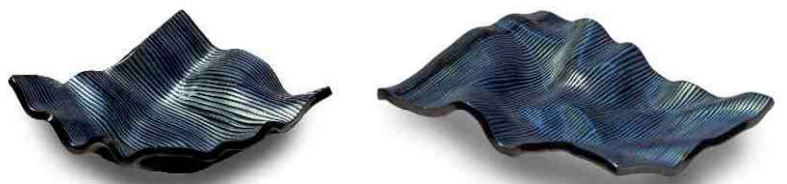

WR-F01-S03M02 Wrinkled 13x13cm negro y verde 6mm y
WR-F03-S03M02 Wrinkled 13x19cm negro y verde 6mm



Restaurant Lluerna, Victor Quintillà, Santa Coloma de Gramanet

Zig-Zag

Zigzag ayuda a emplatar elementos redondeados y alargados como las navajas, croquetas, pequeños tacos...



ZIG-ZAG, ZZ-

ZZ-Z01 - grosor 3mm 1 canal 13x13cm

ZZ-D02 - rayas 6mm 2 canales 18x15cm

ZZ-D03 - rayas 6mm 3 canales 20x14cm

ZZ-Z06 - 1 canal para navaja 6x27cm

ZZ-Z07 - 2 canales para navajas 11x27cm

ZZ-Z08 - 3 canales para navajas 18x27cm

ZZ-Z09 - 4 canales para navajas 22x27cm

ZZ-Z13 - 4 canales para navajas 24x25cm

Colores

-01 blanco satinado

-02 negro satinado

(algunos modelos son brillantes y satinadas)

Todas las opciones velvet

-02M1 Negro con dorado

-02M2 Negro con verde

-02M3 Negro con cobre

-02M5 Negro con azul



ZZ-D01-W02 Negro 6mm
1-2 canales reversible
13x13cm



ZZ-Z01-W01 Blanco 3mm
1-2 canales reversible
13x13cm



ZZ-D02-02M2
2 canales 18x15cm
verde metalizado



ZZ-D03-02M3
3 canales 20x14cm
cobre



ZZ-Z06-S02-BS
1 canal navaja 6x27cm color negro
satinado / brillante



ZZ-Z07-S02-BS
2 canales navaja 11x27cm color negro
satinado / brillante



Snack, Restaurante Miramar,
Paco Perez, Llança



ZZ-Z09-S02-BS para 4 navajas 22x27cm
negro satinado / brillante

Custom

Posibilidades de personalización:

- Diseños en relieve
- Logotipos impresos
- Modelos especiales a medida



Plato presentación o de marca, serie Satin con logotipo grabado del restaurante Lluerna. Cada pieza tiene una parte grabada y en diferentes tamaños.

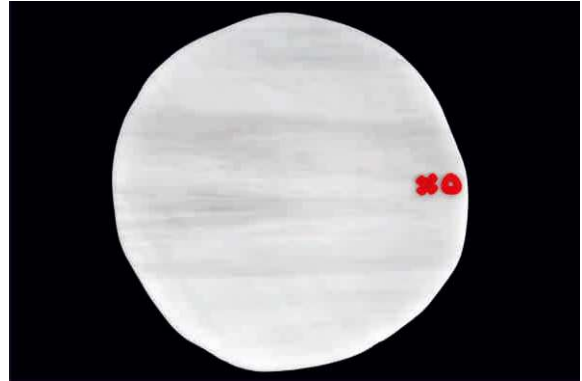

Plato para StreetXO London, vidrio efecto alabastro, logotipo serigrafiado en alta temperatura.



Plato con forma hoja Ikibana y logotipo Jason Tan esmaltado en alta temperatura.



Pieza para HeART Ibiza con logotipo grabado brillante

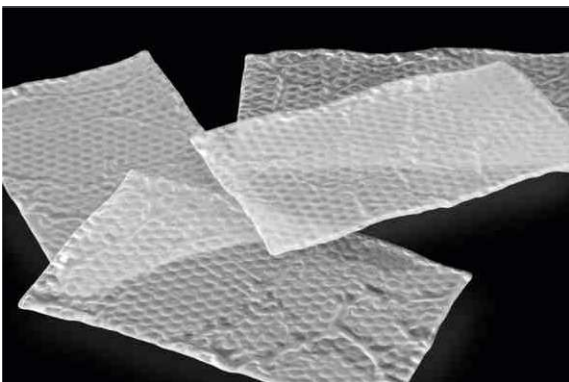

Diseños especiales, "Fragil" para restaurante Àbac, Jordi Cruz, Barcelona



Diseños especiales, "Himalaya" para Gaggan Anad, Banckgog.

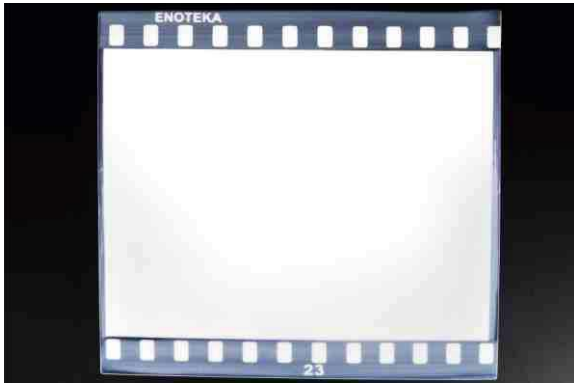

Plato para Enoteka, Paco Pérez, Barcelona

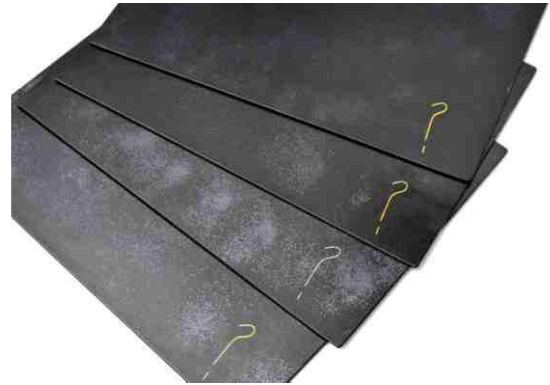

Plato para The Man Behind the Curtain
Michael O'Hare, Leeds, UK



Plato para Spoonik, Barcelona



Pieza para Providence, Los Angeles, USA



Reposacubiertos para Cañabota, Sevilla.

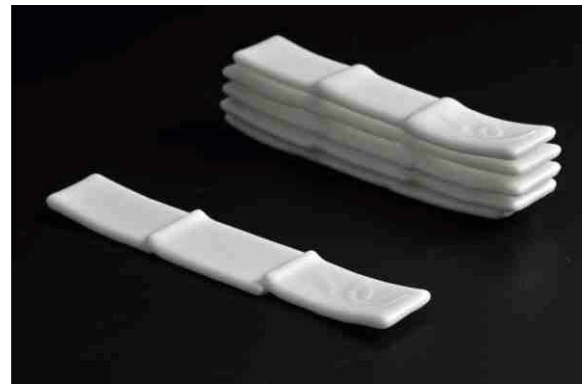

Reposacubiertos para é by Jose Andrés, Las Vegas, USA

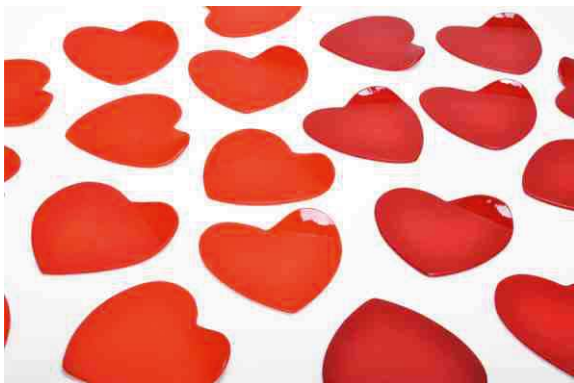

Diseño para Michael O'Hare, Leeds, UK

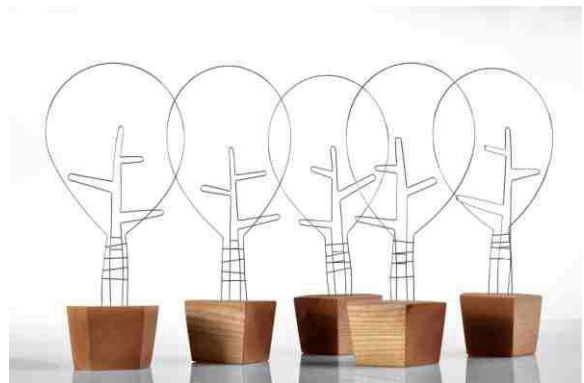

Diseño para Somni,, Aithor Zabala, Los Angeles, USA



Seudo mortero para Restaurante Miramar,
Paco Pérez, Llança



Diamante ámbar para Restaurante Miramar,
Paco Pérez, Llança



Moresc con tres patas, para Mugaritz



Entorno bosque para Restaurante Miramar,
Paco Pérez, Llança



Platos presentación para Restaurante La Barra
de Carlos Abellán



Soporte snacks panot Gaudí para restaurante Lasarte,
Paolo Casagrande, Barcelona



Nidos de "piedra" para Diverxo, David Muñoz, Madrid

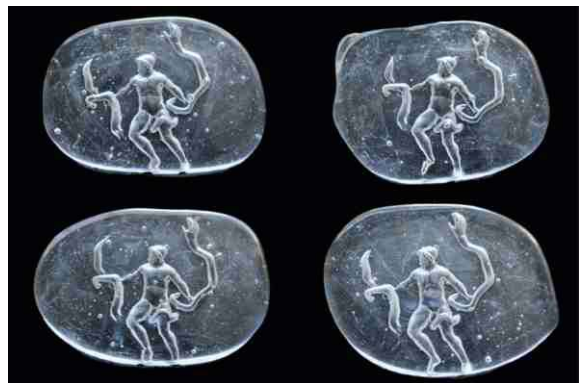

Serpentarius, para "el Somni" del Celler de Can Roca,
Girona.



Instrucciones de lavado y cuidado

Todas las piezas están fabricadas en vidrio y son aptas para lavajillas a temperaturas moderadas (50-60 °).



La serie Muna y Satin puede lavarse a temperaturas altas y ciclos cortos (90°C) y las piezas de color blancas soportan calentamientos en salamandra y horno mejor que las de color negro.



El vidrio de mayor grosor no soporta cambios muy bruscos de temperaturas. La serie Ice Stone puede congelarse y servirse a la mesa sin problemas.

Recomendamos el lavado a mano de las siguientes series:

Alta textura, Ice Stone, Irisat, Mix y Suna.



Algunas piezas requieren separadores de cartón o foam para ser apiladas. (los platos de cartón de un sólo uso funcionan muy bien)

La mayoría de piezas pueden repararse de pequeños descantillados.

Certificados

Todas nuestras piezas cumplen los requisitos para el uso en contacto con alimentos y están libre de migraciones de metales, hidrocarburos y químicos perjudiciales para la salud. Incluso aquellas piezas tratadas con nuestro recubrimiento hidrófugo.

Certificado por Intertek









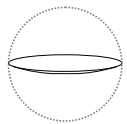
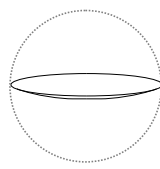
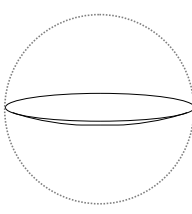
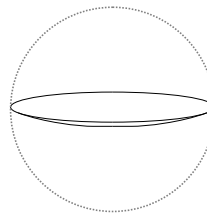
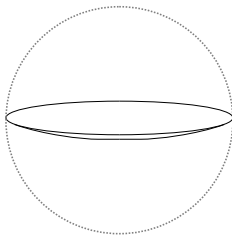
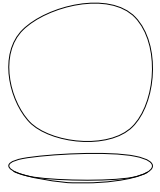
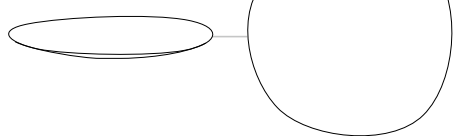
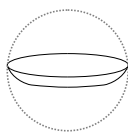
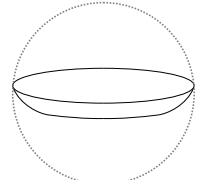

Algunos clientes que nos confiaron sus proyectos

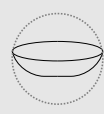
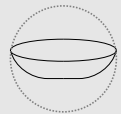
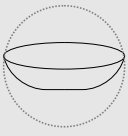
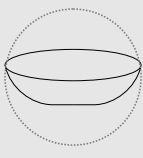
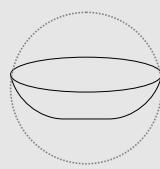
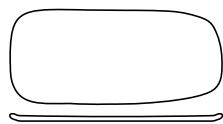
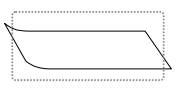
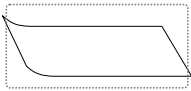
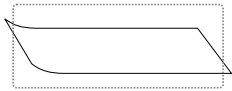
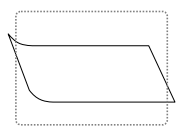
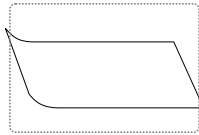
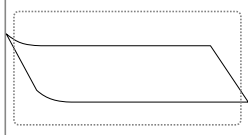
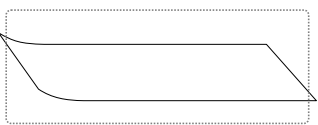

mugaritz

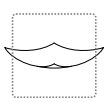
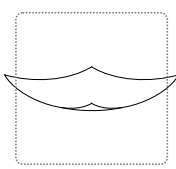
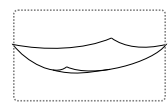
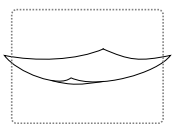

<p>Plato redondo llano</p>  <p>-P01 11cm</p>	 <p>-P02 14cm Pan</p>	 <p>-P04 21cm</p>	 <p>-P05 25cm</p>	 <p>-P06 27cm</p>	 <p>-P07 30cm</p>
 <p>-P36 - 19cm Semi-cuadrado</p>	 <p>-P39 27cm Semi-cuadrado</p>		<p>Plato redondo hondo</p>  <p>-F02 16cm</p>		 <p>-F06 24cm</p>
<p>Bol</p>  <p>-B01 7cm Wasabi</p>  <p>-B02 8cm Soja</p>  <p>-B03 9,5cm aceite</p>  <p>-B04 10,5cm</p>  <p>-B05 12cm</p>  <p>-B06 14cm</p>					
 <p>-B07 - 16cm</p>	 <p>-B08 - 18cm</p>	 <p>-B10 - 20cm</p>	<p>Sistema</p>		 <p>-P40 llano semirectangular 15x33cm</p>
<p>Paleta 1 lado levantado</p>  <p>-L01 9x20cm</p>  <p>-L02 11x25cm</p>  <p>-L03 11x30cm</p>  <p>-L04 15x20cm</p>  <p>-L05 17x25cm</p>  <p>-L06 15x30cm</p>					
 <p>-L07 15x40cm</p>	<p>Bandeja 4 lados levantados</p>  <p>-S03 10x30cm</p>  <p>-S06 15x30cm</p>		 <p>-S07 15x40cm</p>		
 <p>-S08 15x60cm</p>	<p>Quadrat</p>  <p>-Q01 11x11 forma Quadrat</p>  <p>-Q02 20x20 forma Quadrat</p>  <p>-Q03 12x20 forma Quadrat</p>  <p>-Q04 15x20 forma Quadrat</p>				

C R E A T I V E C U I S I N E

Vertrieb CreativeCuisine, Porto-Muiños , Pordamsa
und Luesma y vega für Deutschland und Österreich

Ansprechpartner: Jürgen Mann

Schockenriedstraße 4
70565 Stuttgart

Telefon 0711 / 78 292 – 100

Fax 0711 / 78 292 – 199

info@hamppmedia.de

www.creative-cuisine.de